

**S**O.ERRE



# DOMUS & UTILITY

CATALOGUE N°8



08

**Il nostro obiettivo è ridefinire il  
comfort ambientale attraverso  
l'innovazione, promuovendo  
la sostenibilità per un futuro  
responsabile.**





---

*We aim to redefine environmental  
comfort through innovation,  
promoting sustainability for a  
responsible future.*

Classici *Classic*

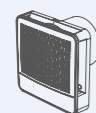
- |       |   |   |   |  |  |
|-------|---|---|---|--|--|
| P. 12 |  UNICO 10/4" |  UNICO 12/5" |  UNICO 15/6" |  UNICO 8/3" |  UNICO 9/3,5" |
| P. 14 |  ALBA 10/4"  |  ALBA 12/5"  |  ALBA 15/6"  |  |  |
| P. 16 |  ONDA 10/4"  |  ONDA 12/5"  |  ONDA 15/6"  |  |  |
| P. 18 |  TB 10      |  TB 12      |  TB 15      |  |  |

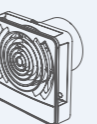
Silenziosi *Silent*

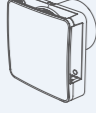
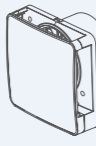
- |       |  |  |       |   |   |
|-------|--|--|-------|---|---|
| P. 20 |  ZERO 10/4" |  ZERO 12/5" | P. 22 |  SONAR 10/4" |  SONAR 12/5" |
| P. 24 |  PURO 10/4" |  PURO 12/5" |       |   |   |

Speciali *Special*

- |       |   |  |       |  |
|-------|---|--|-------|--|
| P. 26 |  EXTRA-e 10/4" |  | P. 28 |  MULTI+<br>Ø 80 - 90 - 100 - 120 mm |
|-------|---|--|-------|--|

Vetro *Glass*

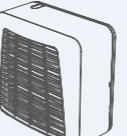
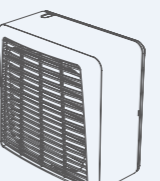
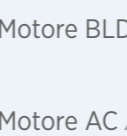
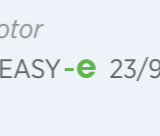
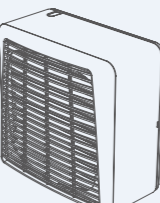
- |       |   |   |   |
|-------|---|---|---|
| P. 30 |  Motore BLDC <i>BLDC motor</i><br>EASY-e 23/9" |  EASY-e 30/12" |   |
| P. 32 |  Motore AC <i>AC motor</i><br>EASY 15/6"       |  EASY 23/9"    |  EASY 30/12" |

Aspiratori Centrifughi *Centrifugal fans*

Centrifugal BLDC motor

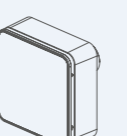
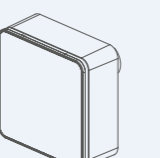
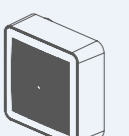
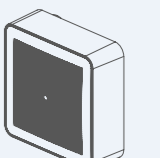
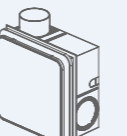
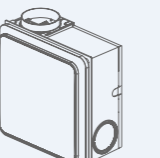
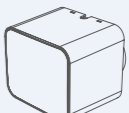
- |       |   |   |       |   |   |
|-------|---|---|-------|---|---|
| P. 36 |  FLAT-e 100      |  FLAT-e 300      | P. 40 |  COSMO-e 100 |  COSMO-e 300 |
| P. 38 |  FLAT-e IN 100 |  FLAT-e IN 300 | P. 42 |  SIRIO-e   |   |

Centrifugal AC motor

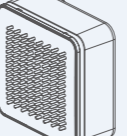
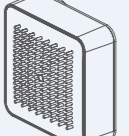
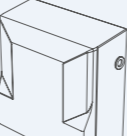
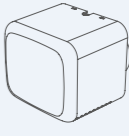
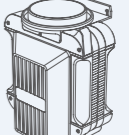
- |       |   |       |   |
|-------|---|-------|---|
| P. 46 |  OMEGA   | P. 44 |  DELTA         |
| P. 50 |  OUTDOOR | P. 48 |  KUBO          |
|       |   | P. 52 |  ASPIRODOR 165 |

## DOMUS ●

Aspiratori fuori catalogo, disponibili su richiesta  
Out of catalogue fans, available on request

Elicoidali *Axials*

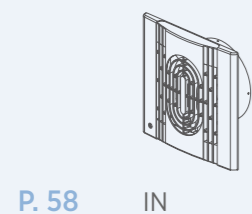
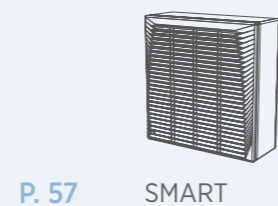
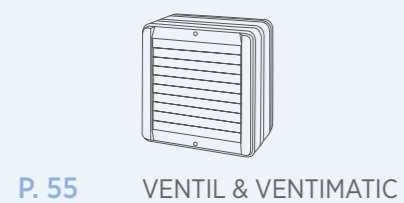

Centrifughi *Centrifugals*

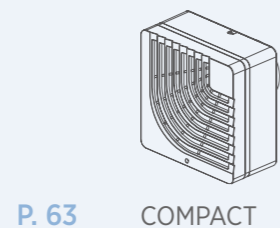
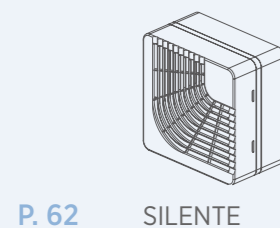
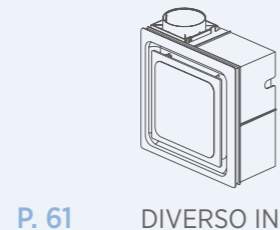
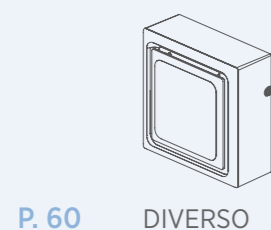

Accessori *Accessories*

P. 84

## UTILITY ●

Asciugamani e Asciugacapelli Elettrici  
Electric Hand and Hair Dryers

Motore brushless  
*Brushless motor*



Tradizionali  
*Traditionals*

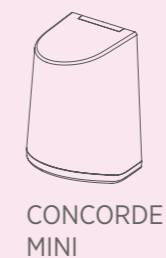
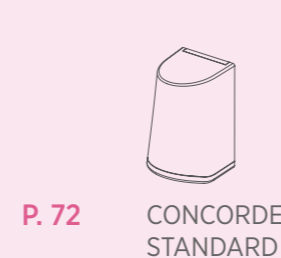

Riscaldamento e Ventilazione *Fan heater and Ceiling fans*

Riscaldamento  
*Fan heater*

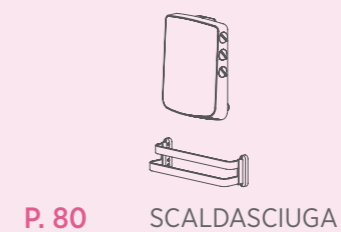



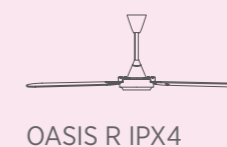

Ventilazione  
*Ceiling fans*



## INDICE ALFABETICO *ALPHABETICAL INDEX*

<b>A</b>		<b>M</b>	
ACCESSORI/ACCESSORIES.....	84	MIAMI.....	78
AIRPOWER ABS.....	74	MULTI +.....	28
AIRPOWER ANTIVANDALO.....	75	<b>O</b>	
ALBA.....	14	OASIS R.....	82
ASPIRODOR.....	64	OASIS R IPX4.....	82
ASPIRODOR 165.....	52	OMEGA.....	46
<b>C</b>		ONDA.....	16
CAPRI.....	70	OUTDOOR.....	50
COMPACT.....	63	<b>P</b>	
CONCORDE MINI.....	72	PHONNY MURO.....	76
CONCORDE STANDARD.....	72	PURO.....	24
COSMO -e.....	40	<b>S</b>	
<b>D</b>		SCALDASCIUGA.....	80
DELTA.....	44	SILENTE.....	62
DIVERSO.....	60	SIRIO -e.....	42
DIVERSO IN.....	61	SMART.....	57
<b>E</b>		SONAR.....	22
EASY.....	32	<b>T</b>	
EASY -e.....	30	TB.....	18
EXTRA -e.....	26	<b>U</b>	
<b>F</b>		UNICO.....	12
FLAT -e.....	36	<b>V</b>	
FLAT -e IN.....	38	VENTIL & VENTIMATIC.....	55
<b>I</b>		VENTILOR.....	56
IN.....	58	<b>Z</b>	
<b>K</b>		ZERO.....	20
KUBO.....	48		

## SIMBOLI *SYMBOLS*

	Basso consumo <i>Low power consumption</i>		Funzionamento garantito fino a +70°C <i>Guaranteed functioning up to +70°C</i>
	Risparmio energetico <i>Energy saving</i>		Serranda interna <i>Internal shutter</i>
	Filtro lavabile <i>Washable filter</i>		Uscita dell'aria orientabile laterale o posteriore <i>Side or back adjustable air outlet</i>
	Motore su cuscinetti <i>Ball bearing motor</i>		Corpo rotabile <i>Rotating body</i>
	Grado di protezione contro i getti d'acqua IPX5 <i>IPX5 protection from water jets</i>		Uscita aria in linea o a 90° <i>In line air outlet or at 90°</i>
	Grado di protezione contro gli spruzzi d'acqua IPX4 <i>IPX4 protection from water splash</i>		Wi-fi <i>Wi-fi</i>
	Serranda antiritorno <i>Backdraught shutter</i>		Antivandalo <i>Antivandal</i>
	Doppia aspirazione <i>Double inlet</i>		

## ABBREVIAZIONI *ABBREVIATIONS*

### ABBREVIAZIONI *ABBREVIATIONS*

<b>BB</b>	Motore su cuscinetti <i>Ball bearing motor</i>
<b>T</b>	Timer <i>Timer</i>
<b>H</b>	Umidostato <i>Humidistat</i>
<b>HT</b>	Umidostato con timer <i>Humidistat with timer</i>
<b>PIR</b>	Sensore presenza <i>Passive infrared sensor</i>
<b>SELV</b>	Sicurezza a bassa tensione <i>Safety extra-low voltage</i>
<b>A</b>	Serranda interna automatica <i>Internal automatic shutter</i>
<b>C</b>	Serranda posteriore antiritorno <i>Backdraught shutter</i>
<b>PULL CORD</b>	Apertura manuale tramite cordicella <i>Manual opening through Pull Cord</i>
<b>AR</b>	Apertura automatica e flusso reversibile <i>Automatic opening and reversible flow</i>
<b>M</b>	Apertura manuale. <i>Manual opening.</i>

### APPROVAZIONI *APPROVALS*

<b>CE</b>	Prodotto conforme alle Direttive CEE applicabili <i>The product conforms to applicable EEC</i>
<b>T 45</b>	Temperatura ambiente di esercizio 45°C <i>Working temperature 45°C</i>
	Prodotto in doppio isolamento elettrico <i>Product with double electrical insulation</i>
<b>IPX1</b>	Prodotto con protezione alle gocce d'acqua verticali <i>Product protected against vertical water drops</i>
<b>IPX4</b>	Prodotto con protezione agli spruzzi d'acqua <i>Product protected against water jets</i>
<b>IPX5</b>	Prodotto con protezione ai getti d'acqua <i>Product protected against water splash</i>
<b>IP20</b>	Prodotto con protezione agli oggetti solidi maggiori a 12 mm senza protezione all'acqua <i>Product protected against solid objects larger than 12 mm without water protection</i>
<b>IP24</b>	Prodotto con protezione agli oggetti solidi maggiori a 12 mm e spruzzi d'acqua <i>Product protected against solid objects larger than 12 mm and splash water</i>
<b>CLIII</b>	Prodotto in classe 3 <i>Product in 3 class</i>
<b>CB</b>	Testato secondo lo schema CB in laboratori certificati <i>Tested following CB international scheme in certified lab</i>

# DOMUS

## Aspirazione efficiente per uso domestico

Scopri la gamma di aspiratori elicoidali e centrifughi progettati per il comfort domestico. Soluzioni efficienti per ogni ambiente, garantendo un corretto ricambio d'aria.

### *Efficient aspiration for domestic use*

*Discover the selection of axial and centrifugal fans designed for home comfort. Efficient solutions for every environment, guaranteeing a correct air exchange.*

Aspiratori elicoidali  
*Axial fans*

P. 10

Aspiratori centrifughi  
*Centrifugal fans*

P. 34

Aspiratori disponibili su richiesta  
*Available on request fans*

P. 54

## ASPIRATORI ELICOIDALI AXIAL FANS

Mantenere una buona qualità dell'aria negli ambienti chiusi è essenziale per il benessere e la salute delle persone. In spazi come uffici, edifici commerciali e locali pubblici, possono accumularsi vari inquinanti tra cui fumo di tabacco, formaldeide e monossido di carbonio. Gli **aspiratori elicoidali** rappresentano una soluzione efficace per migliorare la ventilazione. Progettati per muovere **grandi volumi d'aria a bassa pressione**, questi dispositivi sono ideali per installazioni a vetro o a muro dove il condotto è breve e diretto all'esterno. Con l'uso di aspiratori elicoidali, si garantisce un corretto ricambio d'aria, migliorando significativamente la qualità dell'aria interna.

*Maintaining good air quality in indoor environments is essential for people's well-being and health. In spaces such as offices, commercial buildings, and public places, various pollutants can accumulate, including tobacco smoke, formaldehyde, and carbon monoxide. **Axial fans** are an effective solution for improving ventilation. Designed to **move large volumes of air at low pressure**, these devices are ideal for installation in windows or walls where the duct is short and directly leads outside. By using axial fans, a correct air exchange is ensured, significantly improving indoor air quality.*



PURO 10/4"



Scansiona il QR code per maggiori informazioni.  
Scan the QR code for more information.

UNICO è un aspiratore elicoidale perfetto per estrarre aria o esalazioni da tutti gli ambienti.

#### PIÙ PRESTAZIONI

UNICO riesce ad abbinare compattezza nelle dimensioni a grandi prestazioni in termini di portata d'aria ricambiata.

#### POSIZIONAMENTO

A parete, a soffitto.

#### VERSIONI DISPONIBILI

##### BASE

Versione ON / OFF.

##### T (TIMER ELETTRONICO)

Il prodotto è dotato di un ritardo allo spegnimento selezionabile tra 2 e 25 minuti tramite un trimmer di regolazione.

##### HT (UMIDOSTATO E TIMER ELETTRONICO)

Il prodotto è dotato di un sensore di umidità che permette al prodotto di attivarsi in autonomia al superamento della soglia selezionabile tra 40% e 90% e un ritardo allo spegnimento selezionabile tra 2 e 25 minuti tramite gli appositi trimmer di regolazione.

##### PIR

Il prodotto è dotato di un sensore di presenza che lo fa attivare in automatico quando rileva una persona nella stanza.

##### SELV

Il prodotto è abbinato ad un alimentatore SELV che permette al prodotto di essere installato anche nelle zona 1 dei bagni.

##### UNICO C

Il prodotto è dotato di una serranda posteriore anti-ritorno.

##### UNICO BB

Il prodotto ha un motore su cuscinetti a sfera per una lunga durata.

UNICO is an axial fan which is perfect for extracting air or exhalations from all environments.

#### PERFORMANCES

UNICO succeeds in combining compact dimensions with great performance in terms of air exchange rate.

#### POSITIONING

Wall and ceiling mounting.

#### AVAILABLE VERSIONS

##### BASE

ON / OFF version.

##### T (ELECTRONIC TIMER)

The product has a switch-off delay which can be selected among 2 and 25 minutes via simple trimmer.

##### HT (HUMIDOSTAT AND ELECTRONIC TIMER)

The product has a humidity sensor which allows the machine to automatically activate itself when the thresholds is exceeded (from 40% to 90%) and switch-off delay which can be selected among 2 and 25 minutes via simple trimmers.

##### PIR

The product has a presence sensor which automatically activates the product when it detects a person in the room.

##### SELV

The product is combined with a SELV power supply that allows the product to be installed also in zone 1 of bathrooms.

##### UNICO C

The product has a backdraught shutter.

##### UNICO BB

The product has a long life ball bearing motor.

# UNICO

Aspiratori elicoidali *Axial fans*



UNICO 8/3"  
Ø 80 mm

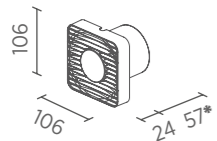

UNICO 9/3,5"  
Ø 92,5 - 100 mm

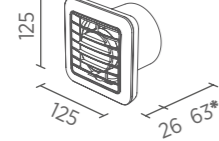

UNICO 10/4"  
Ø 100 mm

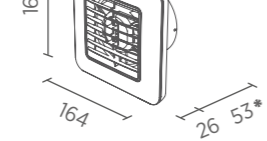

UNICO 12/5"  
Ø 120 mm

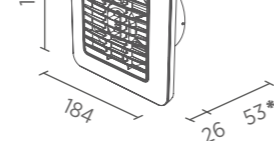

UNICO 15/6"  
Ø 150 mm

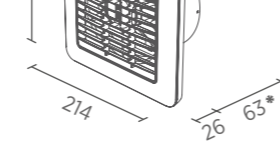

Scansiona il QR code per maggiori informazioni.  
Scan the QR code for more information.

CE T45 CB □ CLIII Per i modelli SELV For SELV version IPX4

\* La quota indica la lunghezza del tubo. Per le versioni Unico C: +7 mm.  
\* The quote indicates the length of the tube. For Unico C versions: +7 mm.  
Le misure sono indicate in mm / Measurements are quoted in mm.

Modello Model	Ø Foro Ø Hole (mm)	Portata Flow rate (m <sup>3</sup> /h)	Press. max Max press. (Pa)	Potenza Power (W)	Rumorosità Noise dB(A) <sub>3m</sub>
		BASE	C VERSION		
UNICO 8/3"	80	35	-	9,8	7
UNICO 9/3,5"	92,5 - 100	60	-	23	11
UNICO 10/4"	100	95	85	28	13
UNICO 12/5"	120	170	155	45	18
UNICO 15/6"	150	290	270	58	29

Codici prodotto in pagina 88 / Product codes on page 88

ALBA è un aspiratore elicoidale perfetto per estrarre aria o esalazioni da tutti gli ambienti.

#### MASSIMA FLESSIBILITÀ

ALBA è disponibile in tre taglie, ALBA 10/4", ALBA 12/5" e ALBA 15/6", per adattarsi a tutti i tipi di ambiente (piccoli o medio-grandi).

#### RAPIDA INSTALLAZIONE

ALBA può essere installato in pochi minuti grazie all'utilizzo di solo due viti di fissaggio.

#### SERRANDA INCORPORATA

ALBA è dotato di una serranda anti-ritorno che non permette al freddo o agli odori di rientrare nell'ambiente a prodotto spento.

#### POSIZIONAMENTO

A parete, a soffitto.

#### VERSIONI DISPONIBILI

##### BASE

Versione ON / OFF.

##### T (TIMER ELETTRONICO)

Il prodotto è dotato di un ritardo allo spegnimento selezionabile tra 2 e 25 minuti tramite un trimmer di regolazione.

##### HT (UMIDOSTATO E TIMER ELETTRONICO)

Il prodotto è dotato di un sensore di umidità che permette al prodotto di attivarsi in autonomia al superamento della soglia selezionabile tra 40% e 90% e un ritardo allo spegnimento selezionabile tra 2 e 25 minuti tramite gli appositi trimmer di regolazione.

ALBA is an axial fan which is perfect for extracting air or exhalations from all environments.

#### MAXIMUM FLEXIBILITY

ALBA is available in three different sizes, ALBA 10/4", ALBA 12/5" and ALBA 15/6", in order to adapt to all types of environments (small or medium-big).

#### FAST INSTALLATION

ALBA can be installed in just a few minutes using only two fixing screws

#### BUILT-IN SHUTTER

ALBA has a backdraught shutter which does not allow cold or smells to enter the room when the product is switched off.

#### POSITIONING

Wall mounting, ceiling mounting.

#### AVAILABLE VERSIONS

##### BASE

ON / OFF version.

##### T (ELECTRONIC TIMER)

The product has a switch-off delay which can be selected among 2 and 25 minutes via simple trimmer.

##### HT (HUMIDOSTAT AND ELECTRONIC TIMER)

The product has a humidity sensor which allows the machine to automatically activate itself when the thresholds is exceeded (from 40% to 90%) and switch-off delay which can be selected among 2 and 25 minutes via simple trimmers.

# ALBA

Aspiratori elicoidali *Axial fans*



Scansiona il QR code per maggiori informazioni.  
Scan the QR code for more information.

ALBA 10/4"  
Ø 100 mm

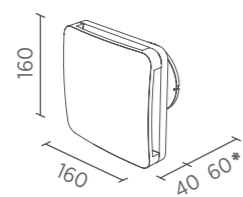

ALBA 12/5"  
Ø 120 mm

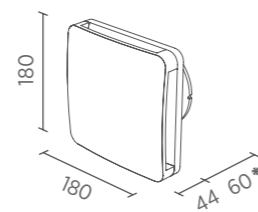

ALBA 15/6"  
Ø 150 mm

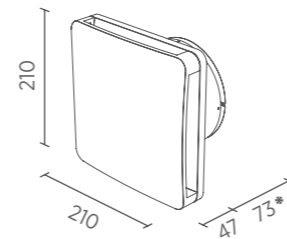

ALBA 10/4"      ALBA 12/5"      ALBA 15/6"

Modello Model	Ø Foro Ø Hole (mm)	Portata Flow rate (m³/h)		Press. max Max press. (Pa)	Potenza Power (W)	Rumorosità Noise dB(A) <sub>3m</sub>
		Senza serranda Without shutter	Con serranda With shutter			
ALBA 10/4"	100	95	80	28	10	33,1
ALBA 12/5"	120	150	135	45	16	37
ALBA 15/6"	150	260	240	58	29	35,7

ONDA è un aspiratore elicoidale perfetto per estrarre aria o esalazioni da tutti gli ambienti.

#### MASSIMA FLESSIBILITÀ

ONDA è disponibile in tre taglie, ONDA 10/4", ONDA 12/5" e ONDA 15/6", per adattarsi a tutti i tipi di ambiente (piccoli o medio-grandi).

#### RAPIDA INSTALLAZIONE

ONDA può essere installato in pochi minuti grazie all'utilizzo di solo due viti di fissaggio.

#### SERRANDA INCORPORATA

ONDA è dotato di una serranda anti-ritorno che non permette al freddo o agli odori di rientrare nell'ambiente a prodotto spento.

#### POSIZIONAMENTO

A parete, a soffitto.

#### VERSIONI DISPONIBILI

##### BASE

Versione ON / OFF.

##### T (TIMER ELETTRONICO)

Il prodotto è dotato di un ritardo allo spegnimento selezionabile tra 2 e 25 minuti tramite un trimmer di regolazione.

##### HT (UMIDOSTATO E TIMER ELETTRONICO)

Il prodotto è dotato di un sensore di umidità che permette al prodotto di attivarsi in autonomia al superamento della soglia selezionabile tra 40% e 90% e un ritardo allo spegnimento selezionabile tra 2 e 25 minuti tramite gli appositi trimmer di regolazione.

ONDA is an axial fan which is perfect for extracting air or exhalations from all environments.

#### MAXIMUM FLEXIBILITY

ONDA is available in three different sizes, ONDA 10/4", ONDA 12/5" and ONDA 15/6", in order to adapt to all types of environments (small or medium-big).

#### FAST INSTALLATION

ONDA can be installed in just a few minutes using only two fixing screws

#### BUILT-IN SHUTTER

ONDA has a backdraught shutter which does not allow cold or smells to enter the room when the product is switched off.

#### POSITIONING

Wall mounting, ceiling mounting.

#### AVAILABLE VERSIONS

##### BASE

ON / OFF version.

##### T (ELECTRONIC TIMER)

The product has a switch-off delay which can be selected among 2 and 25 minutes via simple trimmer.

##### HT (HUMIDOSTAT AND ELECTRONIC TIMER)

The product has a humidity sensor which allows the machine to automatically activate itself when the thresholds is exceeded (from 40% to 90%) and switch-off delay which can be selected among 2 and 25 minutes via simple trimmers.

# ONDA

Aspiratori elicoidali *Axial fans*



Scansiona il QR code per maggiori informazioni.  
Scan the QR code for more information.

ONDA 10/4"  
Ø 100 mm

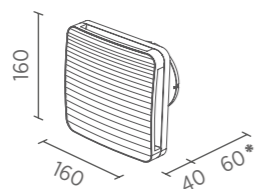

ONDA 12/5"  
Ø 120 mm

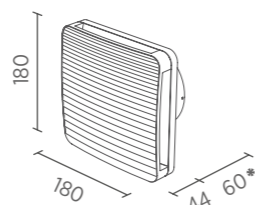

ONDA 15/6"  
Ø 150 mm

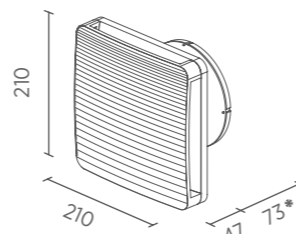

ONDA 10/4"      ONDA 12/5"      ONDA 15/6"

Modello Model	Ø Foro Ø Hole (mm)	Portata Flow rate (m <sup>3</sup> /h)		Press. max Max press. (Pa)	Potenza Power (W)	Rumorosità Noise dB(A) <sub>3m</sub>
		Senza serranda Without shutter	Con serranda With shutter			
ONDA 10/4"	100	95	80	28	10	33,1
ONDA 12/5"	120	150	135	45	16	37
ONDA 15/6"	150	260	240	58	29	35,7

TB è un aspiratore elicoidale ideale per espulsione o immissione aria in brevi condotti, perfetto per diverse applicazioni.

#### MASSIMA FLESSIBILITÀ

TB è disponibile in tre taglie, TB 10, TB 12 e TB 15, adattandosi perfettamente a varie dimensioni di condotti.

#### SILENZIOSO

Grazie al motore a induzione autoprotetto dall'impedenza per TB 10 e con protezione termica per TB 12 e TB 15, offre basse emissioni sonore.

#### VERSATILITÀ DI UTILIZZO

TB è adatto sia per l'espulsione che per l'immissione d'aria, e può essere posizionato in qualsiasi punto lungo le tubazioni.

#### LUNGA VITA

Realizzato in polipropilene, il corpo e la ventola del TB assicurano una lunga durata e resistenza agli agenti esterni.

#### PROTETTO DAGLI SPRUZZI D'ACQUA

TB ha una protezione contro gli spruzzi d'acqua IPX4.

#### POSIZIONAMENTO

Intubato.

*TB is an axial fan which is perfect for extracting air or exhalations from all environments.*

#### MAXIMUM FLEXIBILITY

*TB is available in three sizes, TB 10, TB 12 and TB 15, adapting perfectly to various duct sizes.*

#### SILENT

*Thanks to its induction motor, self-protected against impedance for TB 10 and with thermal protection for TB 12 and TB 15, it offers low noise emissions.*

#### VERSATILITY OF USE

*TB is suitable for both exhaust and supply air, and can be positioned anywhere along the ductwork.*

#### LONG LIFE

*Made of polypropylene, TB's body and impeller ensure long life and resistance to external agents.*

#### PROTECTION FROM WATER IN ANY POSITION

*TB has IPX4 splash protection.*

#### POSITIONING

*Duct mounting.*

Modello Model	Ø Foro Ø Hole (mm)	Portata Flow rate (m <sup>3</sup> /h)	Press. max Max press. (Pa)	Potenza Power (W)	Rumorosità Noise dB(A) <sub>3m</sub>
TB 10	100	85	30	10	42
TB 12	120	150	39	15	43
TB 15	150	265	60	25	50

# TB

Aspiratori elicoidali da condotto *Axial duct fans*



Scansiona il QR code per maggiori informazioni.  
Scan the QR code for more information.

**TB 10**  
Ø 100 mm

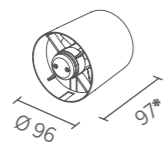

**TB 12**  
Ø 120 mm

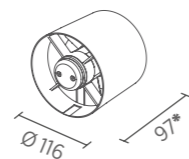

**TB 15**  
Ø 150 mm

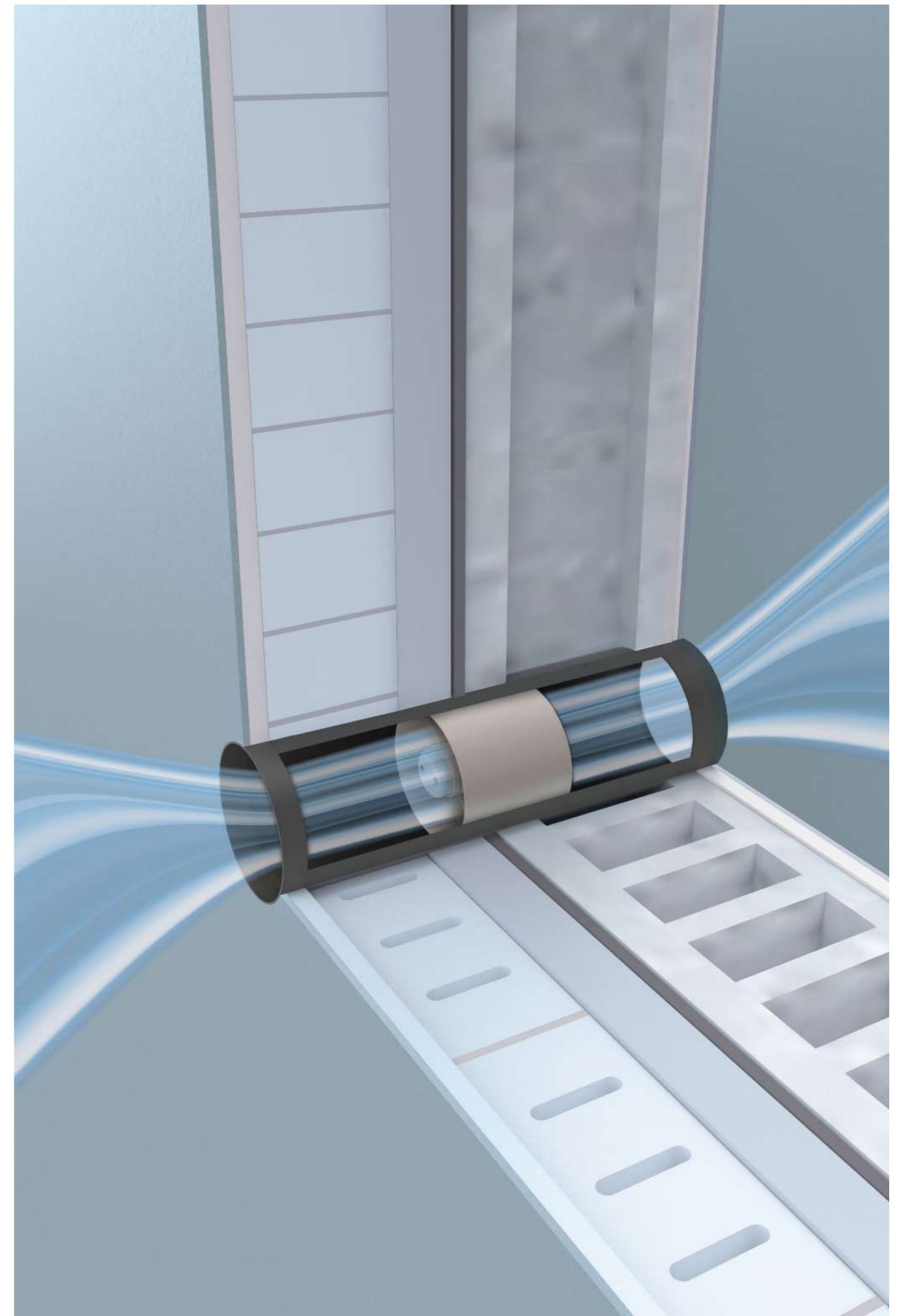
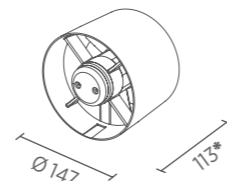

ZERO è il nuovo aspiratore elicoidale perfetto per estrarre aria o esalazioni da tutti gli ambienti.

#### MASSIMA FLESSIBILITÀ

ZERO è disponibile in due taglie, ZERO 10/4" e ZERO 12/5", per adattarsi a tutti i tipi di ambiente (piccoli o medi).

#### PROTETTO DALL'ACQUA

Grazie alla protezione contro i getti d'acqua IPX5, ZERO può essere installato in tutti gli ambienti della casa.

#### COMFORT

ZERO, grazie a un sistema convogliatore-ventola completamente rinnovato, riesce a garantire un livello di emissioni sonore minime.

#### POSIZIONAMENTO

A parete, a soffitto.

#### VERSIONI DISPONIBILI

##### BASE

Versione ON / OFF.

##### T (TIMER ELETTRONICO)

Il prodotto è dotato di un ritardo allo spegnimento selezionabile tra 3, 7, 15 e 25 minuti tramite comodi DIP SWITCHES.

##### HT (UMIDOSTATO E TIMER ELETTRONICO)

Il prodotto è dotato di un sensore di umidità che permette al prodotto di attivarsi in autonomia al superamento di una delle 4 soglie impostabili (40%, 60%, 75% e 90%) e di un ritardo allo spegnimento selezionabile tra 3, 7, 15 e 25 minuti tramite comodi DIP SWITCHES.

ZERO is the new axial fan which is perfect for extracting air or exhalations from all environments.

#### MAXIMUM FLEXIBILITY

ZERO is available in two different sizes, ZERO 10/4" and ZERO 12/5" in order to adapt to all types of environments (small or medium).

#### PROTECTED AGAINST WATER

Thanks to its IPX5 protection against water jets, ZERO can be installed in any environment of the house.

#### COMFORT

Thanks to a completely redesigned conveyor-fan system, ZERO is able to guarantee minimal noise emissions.

#### POSITIONING

Wall and ceiling mounting.

#### AVAILABLE VERSIONS

##### BASE

ON / OFF version.

##### T (ELECTRONIC TIMER)

The product has a switch-off delay which can be selected among 3, 7, 15 and 25 minutes via simple DIP SWITCHES.

##### HT (HUMIDOSTAT AND ELECTRONIC TIMER)

The product has a humidity sensor which allows the machine to automatically activate itself when one of the 4 settable thresholds is exceeded (40%, 60%, 75% and 90%) and a switch-off delay that can be selected among 3, 7, 15 and 25 minutes via simple DIP SWITCHES.

# ZERO

Aspiratori elicoidali Axial fans



Scansiona il QR code per maggiori informazioni.  
Scan the QR code for more information.

**ZERO 10/4"**  
Ø 100 mm

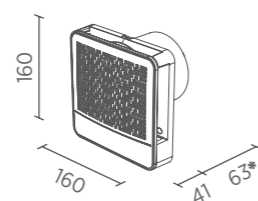

**ZERO 12/5"**  
Ø 120 mm

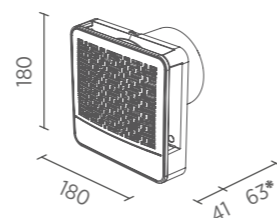

\* La quota indica la lunghezza del tubo.  
\* The quote indicates the length of the tube.

Le misure sono indicate in mm / Measurements are quoted in mm

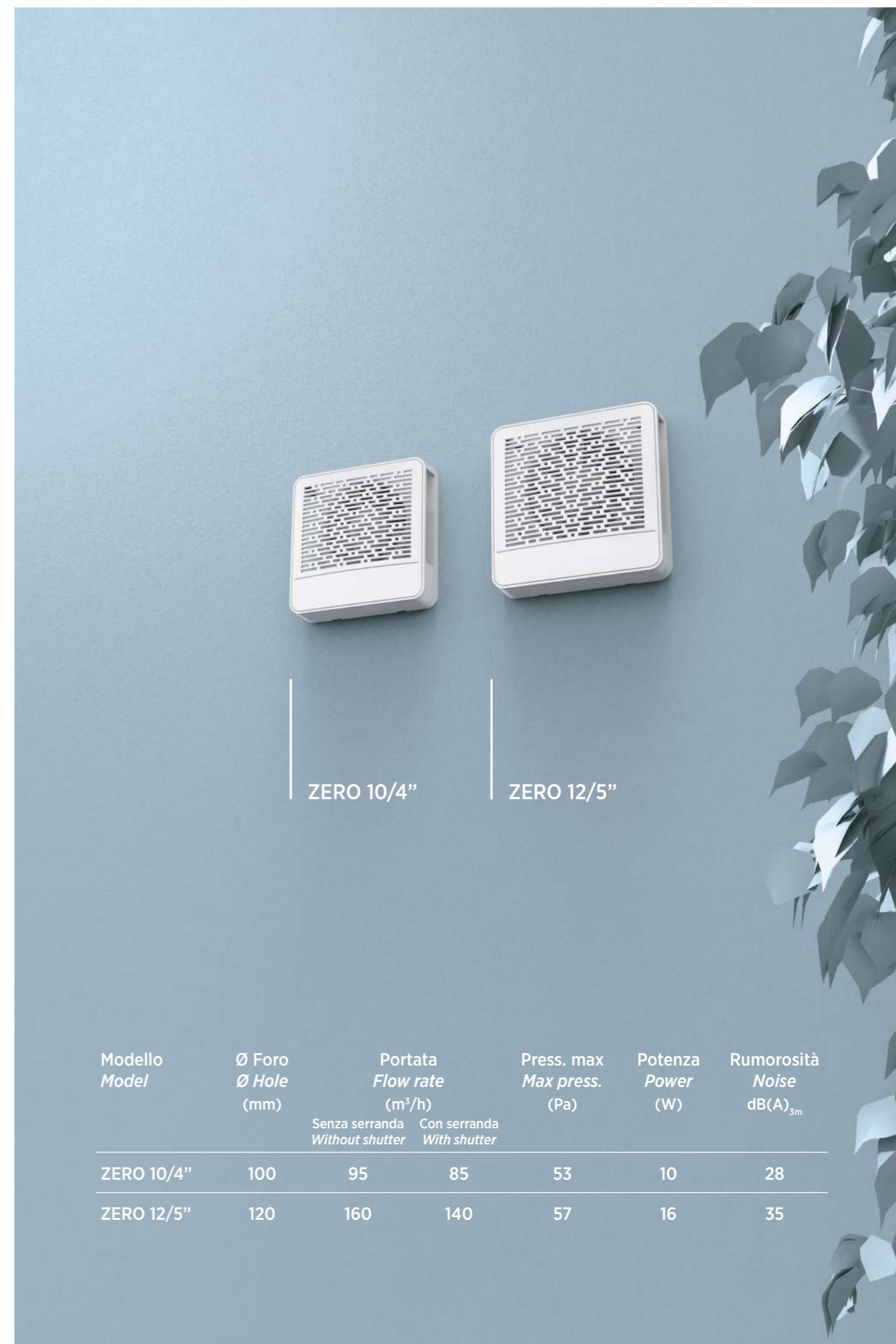

Modello Model	Ø Foro Ø Hole (mm)	Portata Flow rate (m <sup>3</sup> /h)		Press. max Max press. (Pa)	Potenza Power (W)	Rumorosità Noise dB(A) <sub>3m</sub>
		Senza serranda Without shutter	Con serranda With shutter			
ZERO 10/4"	100	95	85	53	10	28
ZERO 12/5"	120	160	140	57	16	35

Codici prodotto in pagina 89 / Product codes on page 89

SONAR è il nuovo aspiratore elicoidale perfetto per estrarre aria o esalazioni da tutti gli ambienti.

#### MASSIMA FLESSIBILITÀ

SONAR è disponibile in due taglie, SONAR 10/4" e SONAR 12/5" per adattarsi a tutti i tipi di ambiente (piccoli o medio-grandi).

#### PROTETTO DALL'ACQUA

Grazie alla protezione contro i getti d'acqua IPX5, SONAR può essere installato in tutti gli ambienti della casa.

#### COMFORT ED ESTETICA MODERNA

SONAR, grazie a un sistema convogliatore-ventola completamente rinnovato, riesce a garantire un livello di emissioni sonore minime, con un design moderno.

#### POSIZIONAMENTO

A parete, a soffitto.

#### VERSIONI DISPONIBILI

##### BASE

Versione ON / OFF.

##### T (TIMER ELETTRONICO)

Il prodotto è dotato di un ritardo allo spegnimento selezionabile tra 3, 7, 15 e 25 minuti tramite comodi DIP SWITCHES.

##### HT (UMIDOSTATO E TIMER ELETTRONICO)

Il prodotto è dotato di un sensore di umidità che permette al prodotto di attivarsi in autonomia al superamento di una delle 4 soglie impostabili (40%, 60%, 75% e 90%) e di un ritardo allo spegnimento selezionabile tra 3, 7, 15 e 25 minuti tramite comodi DIP SWITCHES.

SONAR is the new axial fan which is perfect for extracting air or exhalations from all environments.

#### MAXIMUM FLEXIBILITY

SONAR is available in two different sizes, SONAR 10/4" and SONAR 12/5" in order to adapt to all types of environments (small or medium-big).

#### PROTECTED AGAINST WATER

Thanks to its IPX5 protection against water jets, SONAR can be installed in any environment of the house.

#### COMFORT AND MODERN AESTHETICS

Thanks to a completely redesigned conveyor-fan system, SONAR is able to guarantee minimal noise emissions with a modern design.

#### POSITIONING

Wall mounting, ceiling mounting.

#### AVAILABLE VERSIONS

##### BASE

ON / OFF version.

##### T (ELECTRONIC TIMER)

The product has a switch-off delay which can be selected among 3, 7, 15 and 25 minutes via simple DIP SWITCHES.

##### HT (HUMIDOSTAT AND ELECTRONIC TIMER)

The product has a humidity sensor which allows the machine to automatically activate itself when one of the 4 settable thresholds is exceeded (40%, 60%, 75% and 90%) and a switch-off delay that can be selected among 3, 7, 15 and 25 minutes via simple DIP SWITCHES.

# SONAR

Aspiratori elicoidali *Axial fans*



Scansiona il QR code per maggiori informazioni.  
Scan the QR code for more information.

**SONAR 10/4"**  
Ø 100 mm

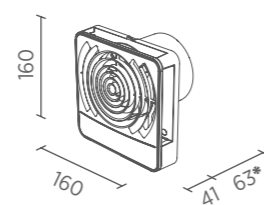

**SONAR 12/5"**  
Ø 120 mm

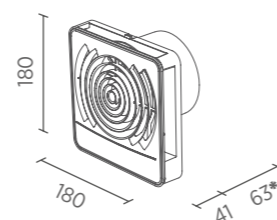

\* La quota indica la lunghezza del tubo.  
\* The quote indicates the length of the tube.

Le misure sono indicate in mm / Measurements are quoted in mm

SONAR 10/4"      SONAR 12/5"

Modello Model	Ø Foro Ø Hole (mm)	Portata Flow rate (m <sup>3</sup> /h)		Press. max Max press. (Pa)	Potenza Power (W)	Rumorosità Noise dB(A) <sub>3m</sub>
		Senza serranda Without shutter	Con serranda With shutter			
SONAR 10/4"	100	95	85	58	10	28
SONAR 12/5"	120	170	150	62	16	35

Codici prodotto in pagina 90 / Product codes on page 90

PURO è il nuovo aspiratore elicoidale perfetto per estrarre aria o esalazioni da tutti gli ambienti.

#### MASSIMA FLESSIBILITÀ

PURO è disponibile in due taglie, PURO 10/4" e PURO 12/5", per adattarsi a tutti i tipi di ambiente (piccoli o medi).

#### PROTETTO DALL'ACQUA

Grazie alla protezione contro i getti d'acqua IPX5, PURO può essere installato in tutti gli ambienti della casa.

#### DESIGN E COMFORT

PURO, grazie a un sistema convogliatore-ventola completamente rinnovato e al pannello frontale, riesce a garantire un livello di emissioni sonore minime, con un design minimale.

#### POSIZIONAMENTO

A parete, a soffitto.

#### VERSIONI DISPONIBILI

##### BASE

Versione ON / OFF.

##### T (TIMER ELETTRONICO)

Il prodotto è dotato di un ritardo allo spegnimento selezionabile tra 3, 7, 15 e 25 minuti tramite comodi DIP SWITCHES.

##### HT (UMIDOSTATO E TIMER ELETTRONICO)

Il prodotto è dotato di un sensore di umidità che permette al prodotto di attivarsi in autonomia al superamento di una delle 4 soglie impostabili (40%, 60%, 75% e 90%) e di un ritardo allo spegnimento selezionabile tra 3, 7, 15 e 25 minuti tramite comodi DIP SWITCHES.

*PURO is the new axial fan which is perfect for extracting air or exhalations from all environments.*

#### MAXIMUM FLEXIBILITY

*PURO is available in two different sizes, PURO 10/4", and PURO 12/5", in order to adapt to all types of environments (small or medium).*

#### PROTECTED AGAINST WATER

*Thanks to its IPX5 protection against water jets, PURO can be installed in any environment of the house.*

#### DESIGN AND COMFORT

*Thanks to a completely renewed conveyor-fan system and to the frontal panel, PURO guarantees a minimal noise emission, with a minimalist design.*

#### POSITIONING

*Wall and ceiling mounting.*

#### AVAILABLE VERSIONS

##### BASE

*ON / OFF version.*

##### T (ELECTRONIC TIMER)

*The product has a switch-off delay which can be selected among 3, 7, 15 and 25 minutes via simple DIP SWITCHES.*

##### HT (HUMIDOSTAT AND ELECTRONIC TIMER)

*The product has a humidity sensor which allows the machine to automatically activate itself when one of the 4 settable thresholds is exceeded (40%, 60%, 75% and 90%) and a switch-off delay that can be selected among 3, 7, 15 and 25 minutes via simple DIP SWITCHES.*

# PURO

Aspiratori elicoidali *Axial fans*



Scansiona il QR code per maggiori informazioni.  
Scan the QR code for more information.

**PURO 10/4"**  
Ø 100 mm

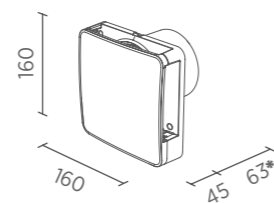

**PURO 12/5"**  
Ø 120 mm

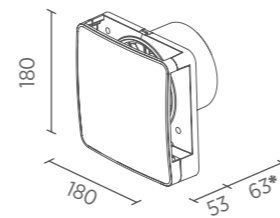

\* La quota indica la lunghezza del tubo.

\* The quote indicates the length of the tube.

Le misure sono indicate in mm / Measurements are quoted in mm



PURO 10/4"

PURO 12/5"

Modello Model	Ø Foro Ø Hole (mm)	Portata Flow rate (m <sup>3</sup> /h)		Press. max Max press. (Pa)	Potenza Power (W)	Rumorosità Noise dB(A) <sub>3m</sub>
		Senza serranda Without shutter	Con serranda With shutter			
PURO 10/4"	100	85	75	54	10	30
PURO 12/5"	120	140	110	60	15	37

EXTRA -e è il nuovo aspiratore elicoidale perfetto per estrarre aria o esalazioni da tutti gli ambienti.

#### RISPARMIO ENERGETICO

EXTRA -e, grazie a un motore elettronico brushless di ultima generazione, riesce a garantire una notevole riduzione del consumo di energia rispetto ad un motore tradizionale.

#### PROTETTO DAGLI SPRUZZI D'ACQUA

EXTRA -e ha una protezione contro gli spruzzi d'acqua IPX4.

#### POSIZIONAMENTO

A parete.

#### VERSIONI DISPONIBILI

##### BASE

Versione ON / OFF.

##### T (TIMER ELETTRONICO)

Il prodotto è dotato di un ritardo allo spegnimento selezionabile tra 3, 7, 15 e 25 minuti tramite comodi DIP SWITCHES.

##### HT (UMIDOSTATO E TIMER ELETTRONICO)

Il prodotto è dotato di un sensore di umidità che permette al prodotto di attivarsi in autonomia al superamento di una delle 4 soglie impostabili (40%, 60%, 75% e 90%) e di un ritardo allo spegnimento selezionabile tra 3, 7, 15 e 25 minuti tramite comodi DIP SWITCHES.

##### TOP (SENSORE DI PRESENZA E UMIDOSTATO)

Il sensore di presenza attiva automaticamente il prodotto al rilevamento di una persona, mentre il sensore di umidità si attiva al superamento di 4 soglie impostabili (40%, 60%, 75% e 90%). Spegnimento ritardato regolabile tra 3, 7, 15 e 25 minuti tramite DIP SWITCHES.

EXTRA -e is the new axial fan which is perfect for extracting air or exhalations from all environments.

#### ENERGY SAVING

Thanks to its new electronic brushless motor, the EXTRA -e can guarantee an important reduction of energy consumption, compared to a traditional motor.

#### PROTECTION FROM WATER JETS

EXTRA -e has a IPX4 protection from water jets.

#### POSITIONING

Wall mounting.

#### AVAILABLE VERSIONS

##### BASE

ON / OFF version.

##### T (ELECTRONIC TIMER)

The product has a switch-off delay which can be selected among 3, 7, 15 and 25 minutes via simple DIP SWITCHES.

##### HT (HUMIDOSTAT AND ELECTRONIC TIMER)

The product has a humidity sensor which allows the machine to automatically activate itself when one of the 4 settable thresholds is exceeded (40%, 60%, 75% and 90%) and a switch-off delay that can be selected among 3, 7, 15 and 25 minutes via simple DIP SWITCHES.

##### TOP (PRESENCE SENSOR AND HUMIDOSTAT)

The presence sensor automatically activates the product when a person is detected, while the humidity sensor is activated when one of the 4 settable thresholds (40%, 60%, 75% and 90%) is exceeded. Delayed switch-off adjustable between 3, 7, 15 and 25 minutes via DIP SWITCHES.

# EXTRA -e

Aspiratore elicoidale Axial fan



Scansiona il QR code per maggiori informazioni.  
Scan the QR code for more information.

EXTRA -e 10/4"  
Ø 100 mm

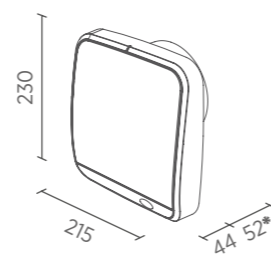

\* La quota indica la lunghezza del tubo.  
\* The quote indicates the length of the tube.

Le misure sono indicate in mm / Measurements are quoted in mm



Modello Model	Ø Foro Ø Hole (mm)	Portata Flow rate (m³/h)		Press. max Max press. (Pa)		Potenza Power (W)		Rumorosità Noise dB(A) <sub>3m</sub>	
		max	min	max	min	max	min	max	min
EXTRA -e 10/4"	100	60	30	5	1,5	3,2	2,9	23	7

MULTI + è un aspiratore elicoidale perfetto per estrarre aria o esalazioni da tutti gli ambienti.

#### MASSIMA VERSATILITÀ

MULTI + è il prodotto più versatile della famiglia grazie alla compatibilità con fori di quattro diametri diversi, 80 cm, 90 cm, 100 cm e 120 cm.

#### RISPARMIO ENERGETICO

MULTI +, grazie a un motore elettronico brushless di ultima generazione, riesce a garantire una riduzione del consumo di energia media del 70% rispetto ad un motore tradizionale.

#### RAPIDA INSTALLAZIONE

MULTI + può essere installato in pochi minuti grazie all'utilizzo di solo due viti di fissaggio.

#### POSIZIONAMENTO

A parete, a soffitto, a vetro con kit opzionale.

#### VERSIONI DISPONIBILI

##### BASE

Versione ON / OFF.

##### T (TIMER ELETTRONICO)

Il prodotto è dotato di un ritardo allo spegnimento selezionabile tra 2 e 25 minuti tramite un trimmer di regolazione.

##### HT (UMIDOSTATO E TIMER ELETTRONICO)

Il prodotto è dotato di un sensore di umidità che permette al prodotto di attivarsi in autonomia al superamento della soglia selezionabile tra 40% e 90% e un ritardo allo spegnimento selezionabile tra 2 e 25 minuti tramite gli appositi trimmer di regolazione.

MULTI + is an axial fan which is perfect for extracting air or exhalations from all environments.

#### MAXIMUM VERSATILITY

MULTI + is the most versatile product of the family thanks to its compatibility with holes of four different diameters: 80 cm, 90 cm, 100 cm and 120 cm.

#### ENERGY SAVING

Thanks to its new electronic brushless motor, MULTI + guarantees a reduction in average energy consumption of 70% compared to a conventional motor.

#### FAST INSTALLATION

MULTI + can be installed in just a few minutes using only two fixing screws.

#### POSITIONING

Wall and ceiling mounting, glass installation with optional kit.

#### AVAILABLE VERSIONS

##### BASE

ON / OFF version.

##### T (ELECTRONIC TIMER)

The product has a switch-off delay which can be selected among 2 and 25 minutes via simple trimmer.

##### HT (HUMIDOSTAT AND ELECTRONIC TIMER)

The product has a humidity sensor which allows the machine to automatically activate itself when the thresholds is exceeded (from 40% to 90%) and switch-off delay which can be selected among 2 and 25 minutes via simple trimmers.

# MULTI +

Aspiratore elicoidale *Axial fan*



Scansiona il QR code per maggiori informazioni.  
Scan the QR code for more information.

MULTI +  
Ø 80 - 90 - 100 - 120 mm

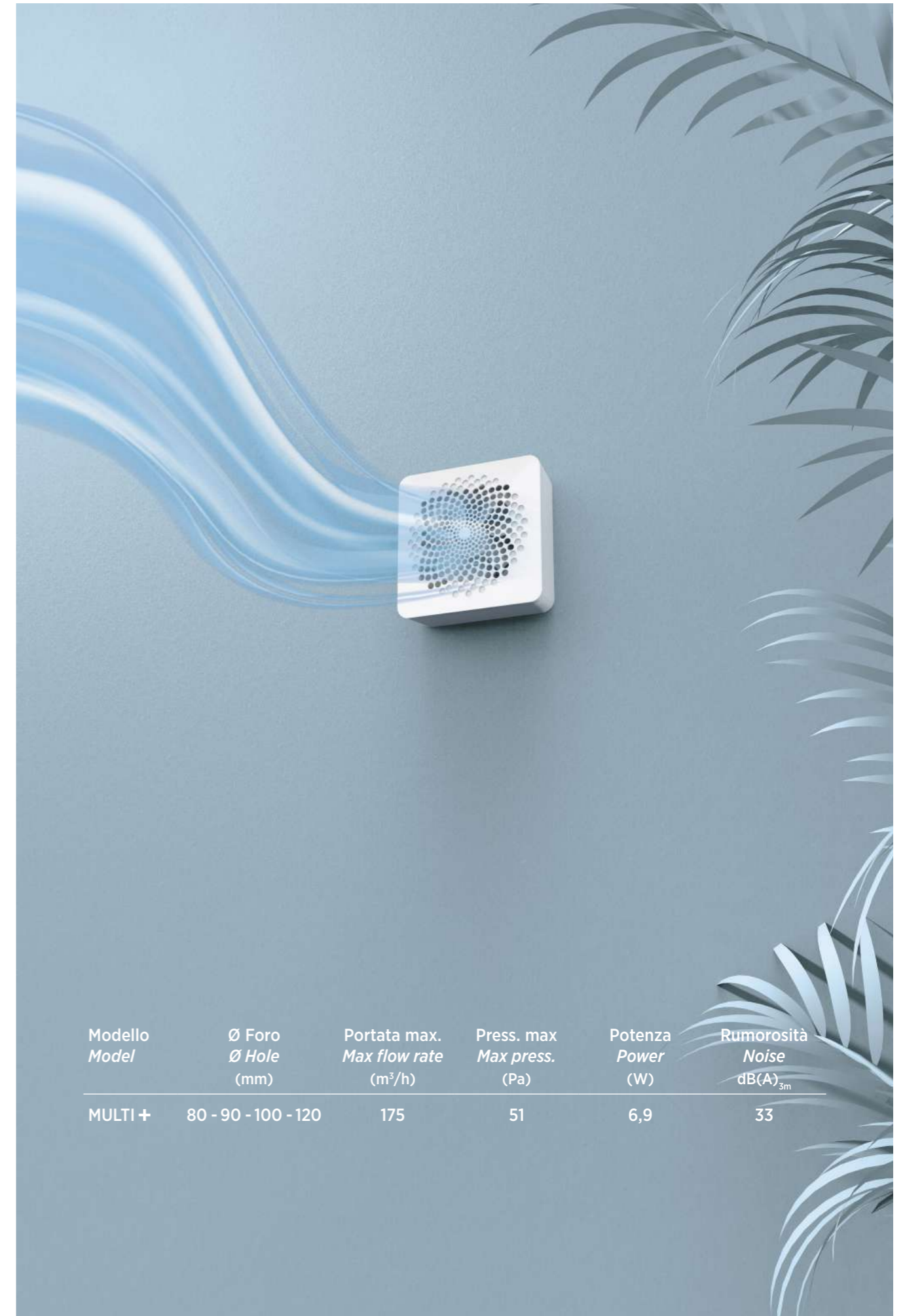
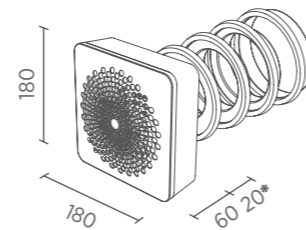

Modello Model	Ø Foro Ø Hole (mm)	Portata max. Max flow rate (m <sup>3</sup> /h)	Press. max Max press. (Pa)	Potenza Power (W)	Rumorosità Noise dB(A) <sub>3m</sub>
MULTI +	80 - 90 - 100 - 120	175	51	6,9	33

EASY-**e** è il nuovo aspiratore elicoidale da vetro perfetto per estrarre aria o esalazioni da tutti gli ambienti.

#### MASSIMA VERSATILITÀ

EASY-**e** è disponibile in due taglie, EASY-**e** 23/9" e EASY-**e** 30/12", per adattarsi ad ambienti piccoli o medi.

#### PRESTAZIONI, RISPARMIO ENERGETICO, COMFORT

EASY-**e**, grazie a un motore elettronico brushless di ultima generazione e ad una ventola completamente rinnovata studiata per massimizzare la sua efficienza, riesce ad abbinare alte prestazioni ad emissioni sonore e consumi molto ridotti.

#### DOPPIA VELOCITÀ E REVERSIBILITÀ

EASY-**e** ha la possibilità di selezionare tra due livelli di prestazioni e la direzione del flusso di aria direttamente in morsettiera o tramite l'ausilio di un comune interruttore di commercio remotando il collegamento a parete. Questo permette di avere flessibilità sia dal punto di vista delle prestazioni, sia dal punto di vista delle emissioni sonore.

#### POSIZIONAMENTO

A parete, a vetro.

#### VERSIONI DISPONIBILI

##### BASE

Versione ON / OFF.

##### T (TIMER ELETTRONICO)

Il prodotto è dotato di un ritardo allo spegnimento selezionabile tra 3, 7, 15 e 25 minuti tramite comodi DIP SWITCHES.

##### HT (UMIDOSTATO E TIMER ELETTRONICO)

Il prodotto è dotato di un sensore di umidità che permette al prodotto di attivarsi in autonomia al superamento di una delle 4 soglie impostabili (40%, 60%, 75% e 90%) e di un ritardo allo spegnimento selezionabile tra 3, 7, 15 e 25 minuti tramite comodi DIP SWITCHES.

EASY-**e** is the new axial fan which is perfect for extracting air or exhalations from all environments.

#### MAXIMUM FLEXIBILITY

EASY-**e** is available in two different sizes, EASY-**e** 23/9" and EASY-**e** 30/12", in order to adapt to small or medium environments.

#### PERFORMANCE, ENERGY SAVING, COMFORT

Thanks to its new brushless motor and a completely renewed fan which has been studied in order maximize its efficiency, EASY-**e** combines high performances to low noise emissions and consumption.

#### DOUBLE SPEEDS AND REVERSIBILITY

EASY-**e** has the possibility of selecting between two performance levels and the direction of the air flow directly at the terminal box or by means of a common trade switch by remote controlling the connection on the wall. This provides flexibility in terms of both performance and sound emission.

#### POSITIONING

Wall mounting, glass mounting.

#### AVAILABLE VERSIONS

##### BASE

ON / OFF version.

##### T (ELECTRONIC TIMER)

The product has a switch-off delay which can be selected among 3, 7, 15 and 25 minutes via simple DIP SWITCHES.

##### HT (HUMIDOSTAT AND ELECTRONIC TIMER)

The product has a humidity sensor which allows the machine to automatically activate itself when one of the 4 settable thresholds is exceeded (40%, 60%, 75% and 90%) and a switch-off delay that can be selected among 3, 7, 15 and 25 minutes via simple DIP SWITCHES.

# EASY-e

Aspiratori elicoidali da vetro *Axial window fans*



Scansiona il QR code per maggiori informazioni.  
Scan the QR code for more information.

**EASY-e 23/9"**  
Ø 254 - 262 mm

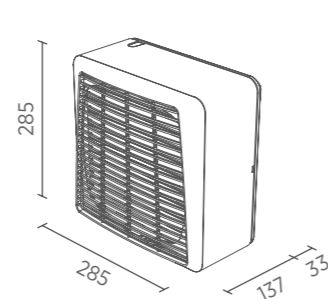

**EASY-e 30/12"**  
Ø 324 - 337 mm

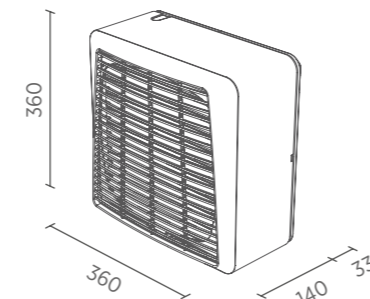

Modello Model	Spes. muro/vetro Wall/glass thickness (mm)
EASY- <b>e</b> 23/9"	3 - 50
EASY- <b>e</b> 30/12"	3 - 50

CE T45 CB □ IPX4

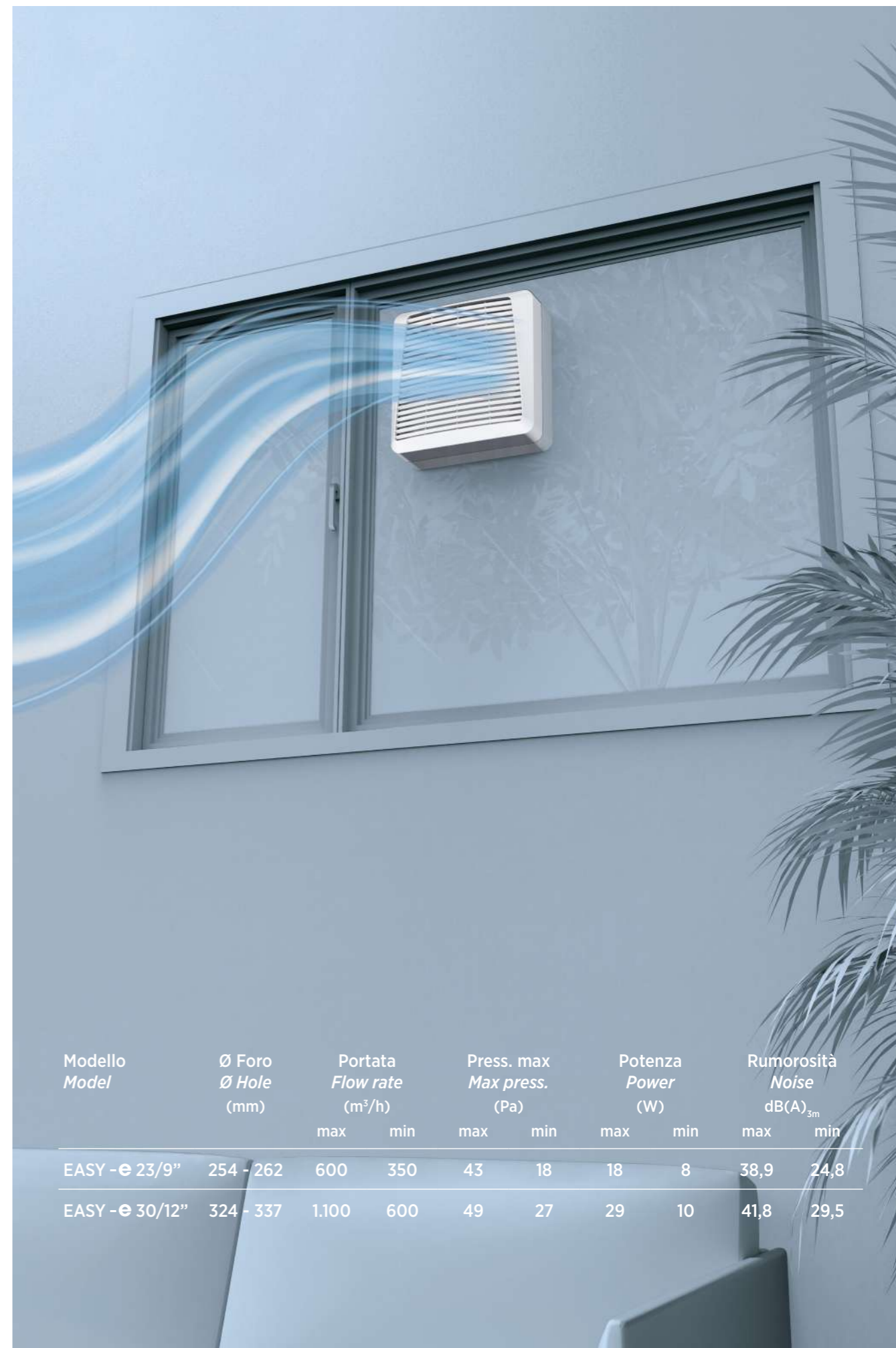

Modello Model	Ø Foro Ø Hole (mm)	Portata Flow rate (m <sup>3</sup> /h)		Press. max Max press. (Pa)		Potenza Power (W)		Rumorosità Noise dB(A) <sub>3m</sub>	
		max	min	max	min	max	min	max	min
EASY- <b>e</b> 23/9"	254 - 262	600	350	43	18	18	8	38,9	24,8
EASY- <b>e</b> 30/12"	324 - 337	1.100	600	49	27	29	10	41,8	29,5

EASY è un aspiratore elicoidale da vetro perfetto per estrarre aria o esalazioni da tutti gli ambienti.

#### MASSIMA FLESSIBILITÀ

EASY è disponibile in tre taglie, EASY 15/6", EASY 23/9" e EASY 30/12", per adattarsi a tutti i tipi di ambiente (piccoli o medio-grandi).

#### COMFORT

EASY, grazie a una ventola completamente rinnovata studiata per massimizzare la sua efficienza, riesce ad abbinare buone prestazioni ad emissioni sonore molto ridotte.

#### REVERSIBILITÀ

EASY ha la possibilità di selezionare la direzione del flusso di aria direttamente in morsetteria o tramite l'ausilio di un comune interruttore di commercio remotando il collegamento a parete.

#### POSIZIONAMENTO

A parete, a vetro.

#### VERSIONI DISPONIBILI

##### BASE

Versione ON / OFF.

##### T (TIMER ELETTRONICO)

Il prodotto è dotato di un ritardo allo spegnimento selezionabile tra 2 e 25 minuti tramite un trimmer di regolazione.

##### HT (UMIDOSTATO E TIMER ELETTRONICO)

Il prodotto è dotato di un sensore di umidità che permette al prodotto di attivarsi in autonomia al superamento della soglia selezionabile tra 40% e 90% e un ritardo allo spegnimento selezionabile tra 2 e 25 minuti tramite gli appositi trimmer di regolazione.

*EASY is an axial fan which is perfect for extracting air or exhalations from all environments.*

#### MAXIMUM FLEXIBILITY

*EASY is available in three sizes, EASY 15/6", EASY 23/9" e EASY 30/12", in order to adapt to all types of environments (small or medium-big).*

#### COMFORT

*Thanks to a completely new fan designed to maximize its efficiency, EASY model combines good performance with very low noise emissions.*

#### REVERSIBILITY

*EASY has the possibility of selecting the direction of the air flow directly at the terminal box or by means of a common trade switch by controlling remotely the wall connection.*

#### POSITIONING

*Wall mounting, glass mounting.*

#### AVAILABLE VERSIONS

##### BASE

*ON / OFF version.*

##### T (ELECTRONIC TIMER)

*The product has a switch-off delay which can be selected among 2 and 25 minutes via simple trimmer.*

##### HT (HUMIDOSTAT AND ELECTRONIC TIMER)

*The product has a humidity sensor which allows the machine to automatically activate itself when the thresholds is exceeded (from 40% to 90%) and switch-off delay which can be selected among 2 and 25 minutes via simple trimmers.*

# EASY

Aspiratori elicoidali da vetro *Axial window fans*



Scansiona il QR code per maggiori informazioni.  
Scan the QR code for more information.

**EASY 15/6"**  
Ø 184 - 195 mm

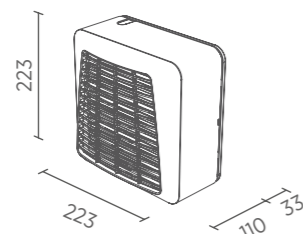

**EASY 23/9"**  
Ø 254 - 262 mm

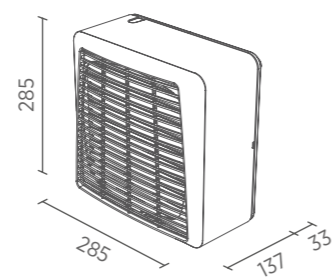

**EASY 30/12"**  
Ø 324 - 337 mm

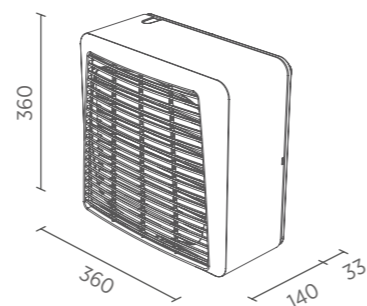

Modello Model	Spes. muro/vetro Wall/glass thickness (mm)
EASY 15/6"	3 - 50
EASY 23/9"	3 - 50
EASY 30/12"	3 - 50

CE T45 CB □ IPX4



Modello Model	Ø Foro Ø Hole (mm)	Portata Flow rate (m³/h)	Press. max Max press. (Pa)	Potenza Power (W)	Rumorosità Noise dB(A) <sub>3m</sub>
EASY 15/6"	184 - 195	260	50	29	38
EASY 23/9"	254 - 262	660	50	29	39
EASY 30/12"	324 - 337	1.450	70	60	46

## ASPIRATORI CENTRIFUGHI CENTRIFUGAL FANS

Una buona ventilazione è cruciale per assicurare un ambiente interno salubre e confortevole. In spazi chiusi come uffici, edifici commerciali e locali pubblici, possono accumularsi inquinanti dannosi come fumo di tabacco, formaldeide e monossido di carbonio. Gli **aspiratori centrifughi** offrono una soluzione ottimale per migliorare la qualità dell'aria in situazioni con condotti di ventilazione lunghi e complessi. Questi dispositivi radiali, che **muovono volumi limitati d'aria ad alta pressione**, sono capaci di superare ostacoli come curve e strozzature nei condotti. Con l'uso di aspiratori centrifughi, si assicura un ricambio d'aria efficiente, migliorando significativamente la qualità dell'aria interna.

*Good ventilation is essential to ensure a healthy and comfortable indoor environment. In enclosed spaces such as offices, commercial buildings, and public places, harmful pollutants like tobacco smoke, formaldehyde, and carbon monoxide can accumulate. **Centrifugal fans** offer an optimal solution for improving air quality in situations with long and complex ventilation ducts. These radial devices, which **move limited volumes of air at high pressure**, are able to overcome obstacles such as bends and narrow sections in the ducts. With the use of centrifugal fans, efficient air exchange is ensured, significantly improving indoor air quality.*



FLAT-e IN 300



Scansiona il QR code per maggiori informazioni.  
Scan the QR code for more information.

FLAT -e è il nuovo aspiratore centrifugo per estrarre aria o esalazioni da tutti gli ambienti.

#### MASSIMA FLESSIBILITÀ

FLAT -e è disponibile in due taglie, per adattarsi a tutti i tipi di ambiente e a canalizzazioni di varie lunghezze.

#### PRESTAZIONI, RISPARMIO ENERGETICO, COMFORT

FLAT -e, grazie a un motore elettronico brushless di ultima generazione e ad un sistema coclea-ventola completamente rinnovato, riesce ad abbinare alte prestazioni ad emissioni sonore e consumi molto ridotti.

#### DOPPIA VELOCITÀ

FLAT -e ha la possibilità di selezionare tra due livelli di prestazioni direttamente in morsettiera o tramite l'ausilio di un comune interruttore di commercio remotando il collegamento a parete. Questo permette di avere flessibilità sia dal punto di vista delle prestazioni, sia dal punto di vista delle emissioni sonore.

#### PROTETTO DAI GETTI D'ACQUA IN QUALSIASI POSIZIONE

FLAT -e ha una protezione contro i getti d'acqua IPX5 ed è installabile con il foro di uscita dell'aria in qualsiasi posizione grazie alla griglia anteriore rotabile, in questo modo la posizione del foro sul muro non è un problema.

#### POSIZIONAMENTO

A parete, a soffitto, a condotto.

#### VERSIONI DISPONIBILI

##### BASE

Versione ON / OFF.

##### T (TIMER ELETTRONICO)

Il prodotto è dotato di un ritardo allo spegnimento selezionabile tra 3, 7, 15 e 25 minuti tramite comodi DIP SWITCHES.

##### HT (UMIDOSTATO E TIMER ELETTRONICO)

Il prodotto è dotato di un sensore di umidità che permette al prodotto di attivarsi in autonomia al superamento di una delle 4 soglie impostabili (40%, 60%, 75% e 90%) e di un ritardo allo spegnimento selezionabile tra 3, 7, 15 e 25 minuti tramite comodi DIP SWITCHES.

FLAT -e is the new centrifugal fan for extracting air or exhalations from all environments.

#### MAXIMUM FLEXIBILITY

FLAT -e is available in two sizes, in order to suit all types of environments and to various lengths ducts.

#### PERFORMANCE, ENERGY SAVING, COMFORT

Thanks to a brand new brushless electronic motor and a completely renewed auger-fan system, FLAT -e can combine high performance with very low noise and consumption.

#### DUAL SPEED

FLAT -e can choose between two performance levels directly from the terminal box or from a common trade switch by remoting the wall connection. In this way it guarantees a flexibility both from the point of view of the performances and of the acoustic emissions.

#### PROTECTION FROM WATER JETS IN ANY POSITION

FLAT -e has a IPX5 protection from water jets and it can be installed with the air outlet hole in any position, thanks to the rolling front grille, for this reason the position of the hole on the wall is not a problem.

#### POSITIONING

Wall mounting, ceiling mounting, duct mounting.

#### AVAILABLE VERSIONS

##### BASE

ON / OFF version.

##### T (ELECTRONIC TIMER)

The product has a switch-off delay which can be selected among 3, 7, 15 and 25 minutes via simple DIP SWITCHES.

##### HT (HUMIDOSTAT AND ELECTRONIC TIMER)

The product has a humidity sensor which allows the machine to automatically activate itself when one of the 4 settable thresholds is exceeded (40%, 60%, 75% and 90%) and a switch-off delay that can be selected among 3, 7, 15 and 25 minutes via simple DIP SWITCHES.

# FLAT -e

Aspiratori centrifughi Centrifugal fans



Scansiona il QR code per maggiori informazioni.  
Scan the QR code for more information.

FLAT -e 100  
Ø 80 - 100 mm

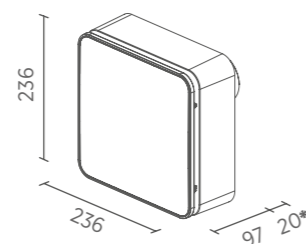

FLAT -e 300  
Ø 100 - 120 mm

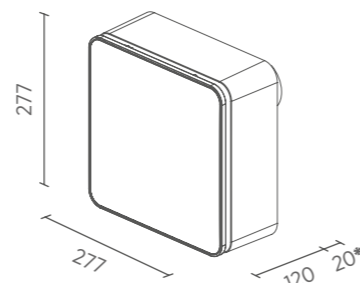

\* La quota indica la lunghezza del tubo.

\* The quote indicates the length of the tube.

Le misure sono indicate in mm / Measurements are quoted in mm

FLAT -e 100

FLAT -e 300

Modello Model	Ø Foro Ø Hole (mm)	Portata Flow rate (m <sup>3</sup> /h)		Press. max Max press. (Pa)		Potenza Power (W)		Rumorosità Noise dB(A) <sub>3m</sub>	
		max	min	max	min	max	min	max	min
FLAT -e 100	80 - 100	100	80	310	210	9	6	36	32
FLAT -e 300	100 - 120	230	175	410	300	29	15	43	37

FLAT-**e** IN è il nuovo aspiratore centrifugo ad incasso per estrarre aria o esalazioni da tutti gli ambienti.

#### PRESTAZIONI, RISPARMIO ENERGETICO, COMFORT

FLAT-**e** IN, grazie a un motore elettronico brushless di ultima generazione e ad un sistema coclea-ventola completamente rinnovato, riesce ad abbinare alte prestazioni ad emissioni sonore e consumi molto ridotti.

#### DOPPIA VELOCITÀ

FLAT-**e** IN ha la possibilità di selezionare tra due livelli di prestazioni direttamente in morsettiera o tramite l'ausilio di un comune interruttore di commercio remotando il collegamento a parete. Questo permette di avere flessibilità sia dal punto di vista delle prestazioni, sia dal punto di vista delle emissioni sonore.

#### PROTETTO DAI GETTI D'ACQUA IN QUALSIASI POSIZIONE

FLAT-**e** IN ha una protezione contro i getti d'acqua IPX5 ed è installabile con il foro di uscita dell'aria in qualsiasi posizione grazie alla griglia anteriore rotabile, in questo modo la posizione del foro sul muro non è un problema.

#### POSIZIONAMENTO

A parete, a soffitto, a condotto.

#### VERSIONI DISPONIBILI

##### BASE

Versione ON / OFF.

##### T (TIMER ELETTRONICO)

Il prodotto è dotato di un ritardo allo spegnimento selezionabile tra 3, 7, 15 e 25 minuti tramite comodi DIP SWITCHES.

##### HT (UMIDOSTATO E TIMER ELETTRONICO)

Il prodotto è dotato di un sensore di umidità che permette al prodotto di attivarsi in autonomia al superamento di una delle 4 soglie impostabili (40%, 60%, 75% e 90%) e di un ritardo allo spegnimento selezionabile tra 3, 7, 15 e 25 minuti tramite comodi DIP SWITCHES.

FLAT-**e** IN is the new built-in centrifugal fan for extracting air or exhalations from all environments.

#### PERFORMANCE, ENERGY SAVING, COMFORT

Thanks to a brand new brushless electronic motor and a completely renewed auger-fan system, FLAT-**e** IN can combine high performance with very low noise and consumption.

#### DUAL SPEED

FLAT-**e** IN can choose between two performance levels directly from the terminal box or from a common trade switch by remoting the wall connection. In this way it guarantees a flexibility both from the point of view of the performances and of the acoustic emissions.

#### PROTECTION FROM WATER IN ANY POSITION

FLAT-**e** IN has a IPX5 protection from water jets and it can be installed with the air outlet hole in any position, thanks to the rolling front grille, for this reason the position of the hole on the wall is not a problem.

#### POSITIONING

Wall mounting, ceiling mounting, duct mounting.

#### AVAILABLE VERSIONS

##### BASE

ON / OFF version.

##### T (ELECTRONIC TIMER)

The product has a switch-off delay which can be selected among 3, 7, 15 and 25 minutes via simple DIP SWITCHES.

##### HT (HUMIDOSTAT AND ELECTRONIC TIMER)

The product has a humidity sensor which allows the machine to automatically activate itself when one of the 4 settable thresholds is exceeded (40%, 60%, 75% and 90%) and a switch-off delay that can be selected among 3, 7, 15 and 25 minutes via simple DIP SWITCHES.

# FLAT-**e** IN

Aspiratori centrifughi ad incasso *Built-in centrifugal fans*



Scansiona il QR code per maggiori informazioni.  
Scan the QR code for more information.

**FLAT-**e** IN 100**  
Ø 80 - 100 mm  
Sporgenza 36 mm / protrusion

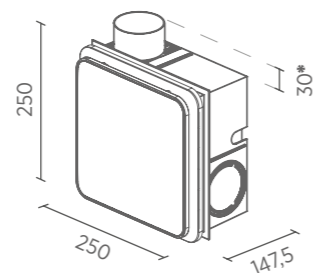

**FLAT-**e** IN 300**  
Ø 100 - 120 mm  
Sporgenza 38 mm / protrusion

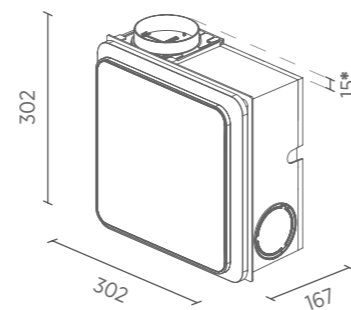

\* La quota indica la lunghezza del tubo.

\* The quote indicates the length of the tube.

Le misure sono indicate in mm / Measurements are quoted in mm

Modello Model	Ø Foro Ø Hole (mm)	Portata Flow rate (m <sup>3</sup> /h)		Press. max Max press. (Pa)		Potenza Power (W)		Rumorosità Noise dB(A) <sub>3m</sub>	
		max	min	max	min	max	min	max	min
FLAT- <b>e</b> IN 100	80 - 100	110	85	360	250	9	6	37	32
FLAT- <b>e</b> IN 300	100 - 120	240	185	450	320	29	15	40	35

Codici prodotto in pagina 91 / Product codes on page 91

COSMO -e è il nuovo aspiratore centrifugo per estrarre aria o esalazione da tutti gli ambienti.

#### MASSIMA FLESSIBILITÀ

COSMO -e è disponibile in due taglie, per adattarsi a tutti i tipi di ambiente e a canalizzazioni di varie lunghezze.

#### PRESTAZIONI, RISPARMIO ENERGETICO, COMFORT

COSMO -e, grazie a un motore elettronico brushless di ultima generazione e ad un sistema coclea-ventola completamente rinnovato, riesce ad abbinare emissioni sonore e consumi ridotti.

#### DOPPIA VELOCITÀ

COSMO -e ha la possibilità di selezionare tra due livelli di prestazioni direttamente in morsetteria o tramite l'ausilio di un comune interruttore di commercio remotando il collegamento a parete. Questo permette di avere flessibilità sia dal punto di vista delle prestazioni, sia dal punto di vista delle emissioni sonore.

#### PROTETTO DAGLI SPRUZZI D'ACQUA

COSMO -e ha una protezione contro gli spruzzi d'acqua IPX4 ed è installabile con il foro di uscita dell'aria in qualsiasi posizione grazie alla griglia anteriore rotabile, in questo modo la posizione del foro sul muro non è un problema.

#### POSIZIONAMENTO

A parete, a soffitto, a condotto.

#### VERSIONI DISPONIBILI

##### BASE

Versione ON / OFF.

##### T (TIMER ELETTRONICO)

Il prodotto è dotato di un ritardo allo spegnimento selezionabile tra 3, 7, 15 e 25 minuti tramite comodi DIP SWITCHES.

##### HT (UMIDOSTATO E TIMER ELETTRONICO)

Il prodotto è dotato di un sensore di umidità che permette al prodotto di attivarsi in autonomia al superamento di una delle 4 soglie impostabili (40%, 60%, 75% e 90%) e di un ritardo allo spegnimento selezionabile tra 3, 7, 15 e 25 minuti tramite comodi DIP SWITCHES.

COSMO -e is the new centrifugal fan for extracting air or exhalations from all environments.

#### MAXIMUM FLEXIBILITY

COSMO -e is available in two sizes, in order to suit all types of environments and to various lengths ducts.

#### PERFORMANCE, ENERGY SAVING, COMFORT

Thanks to a brand new brushless electronic motor and a completely renewed auger-fan system, COSMO -e can combine high performance with very low noise and consumption.

#### DUAL SPEED

COSMO -e can choose between two performance levels directly from the terminal box or from a common trade switch by remoting the wall connection. In this way it guarantees a flexibility both from the point of view of the performances and of the acoustic emissions.

#### PROTECTION FROM WATER SPLASH IN ANY POSITION

COSMO -e has a IPX4 protection from water splash and it can be installed with the air outlet hole in any position, thanks to the rolling front grille, for this reason the position of the hole on the wall is not a problem.

#### POSITIONING

Wall, ceiling and duct mounting.

#### AVAILABLE VERSIONS

##### BASE

ON / OFF version.

##### T (ELECTRONIC TIMER)

The product has a switch-off delay which can be selected among 3, 7, 15 and 25 minutes via simple DIP SWITCHES.

##### HT (HUMIDOSTAT AND ELECTRONIC TIMER)

The product has a humidity sensor which allows the machine to automatically activate itself when one of the 4 settable thresholds is exceeded (40%, 60%, 75% and 90%) and a switch-off delay that can be selected among 3, 7, 15 and 25 minutes via simple DIP SWITCHES.

# COSMO -e

Aspiratori centrifughi Centrifugal fans



Scansiona il QR code per maggiori informazioni.  
Scan the QR code for more information.

**COSMO -e 100**  
Ø 80 - 100 mm

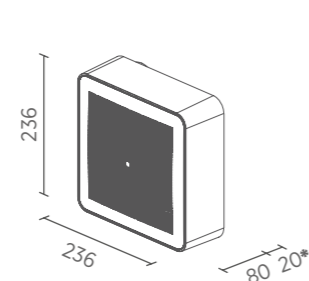

**COSMO -e 300**  
Ø 100 - 120 mm

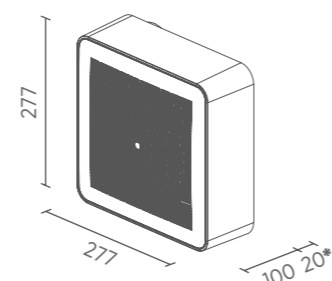

\* La quota indica la lunghezza del tubo.  
\* The quote indicates the length of the tube.

Le misure sono indicate in mm / Measurements are quoted in mm

Modello Model	Ø Foro Ø Hole (mm)	Portata Flow rate (m <sup>3</sup> /h)		Press. max Max press. (Pa)		Potenza Power (W)		Rumorosità Noise dB(A) <sub>3m</sub>	
		max	min	max	min	max	min	max	min
COSMO -e 100	80 - 100	100	80	310	210	9	6	38	34
COSMO -e 300	100 - 120	230	175	410	300	29	15	45	40

SIRIO -e è il nuovo aspiratore centrifugo compatto perfetto per estrarre aria o esalazioni da tutti gli ambienti.

#### PRESTAZIONI, RISPARMIO ENERGETICO, DESIGN COMPATTO

Grazie a un motore elettronico brushless di ultima generazione ed a una ventola studiata per minimizzare gli ingombri, SIRIO -e riesce ad abbinare ottime prestazioni e bassi consumi ad un design compatto.

#### PROTETTO DALL'ACQUA

Grazie alla protezione contro i getti d'acqua IPX5, SIRIO -e può essere installato in tutti gli ambienti della casa.

#### SERRANDA INCORPORATA

SIRIO -e è dotato di una serranda anti-ritorno che non permette al freddo o agli odori di rientrare nell'ambiente a prodotto spento.

#### POSIZIONAMENTO

A parete, a soffitto, a condotto.

#### VERSIONI DISPONIBILI

##### BASE

Versione ON / OFF.

##### T (TIMER ELETTRONICO)

Il prodotto è dotato di un ritardo allo spegnimento selezionabile tra 3, 7, 15 e 25 minuti tramite comodi DIP SWITCHES.

##### HT (UMIDOSTATO E TIMER ELETTRONICO)

Il prodotto è dotato di un sensore di umidità che permette al prodotto di attivarsi in autonomia al superamento di una delle 4 soglie impostabili (40%, 60%, 75% e 90%) e di un ritardo allo spegnimento selezionabile tra 3, 7, 15 e 25 minuti tramite comodi DIP SWITCHES.

SIRIO -e is the new compact centrifugal fan perfect for extracting air or fumes from all environments.

#### PERFORMANCE, ENERGY SAVING, COMPACT DESIGN

Thanks to latest generation of brushless electronic-motor and a fan designed to minimize the volumes, SIRIO -e can combine excellent performance and low consumption with a compact design.

#### PROTECTED AGAINST WATER

Thanks to its IPX5 protection against water jets, SIRIO -e can be installed in any environment of the house.

#### BUILT-IN SHUTTER

SIRIO -e has a backdraught shutter which does not allow cold or smells to enter the room when the product is switched off.

#### POSITIONING

Wall, ceiling and duct mounting.

#### AVAILABLE VERSIONS

##### BASE

ON / OFF version.

##### T (ELECTRONIC TIMER)

The product has a switch-off delay which can be selected among 3, 7, 15 and 25 minutes via simple DIP SWITCHES.

##### HT (HUMIDOSTAT AND ELECTRONIC TIMER)

The product has a humidity sensor which allows the machine to automatically activate itself when one of the 4 settable thresholds is exceeded (40%, 60%, 75% and 90%) and a switch-off delay that can be selected among 3, 7, 15 and 25 minutes via simple DIP SWITCHES.

# SIRIO -e

Aspiratore centrifugo *Centrifugal fan*



Scansiona il QR code per maggiori informazioni.  
Scan the QR code for more information.

SIRIO -e  
Ø 100 mm

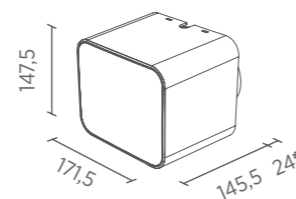

\* La quota indica la lunghezza del tubo.  
\* The quote indicates the length of the tube.

Le misure sono indicate in mm / Measurements are quoted in mm

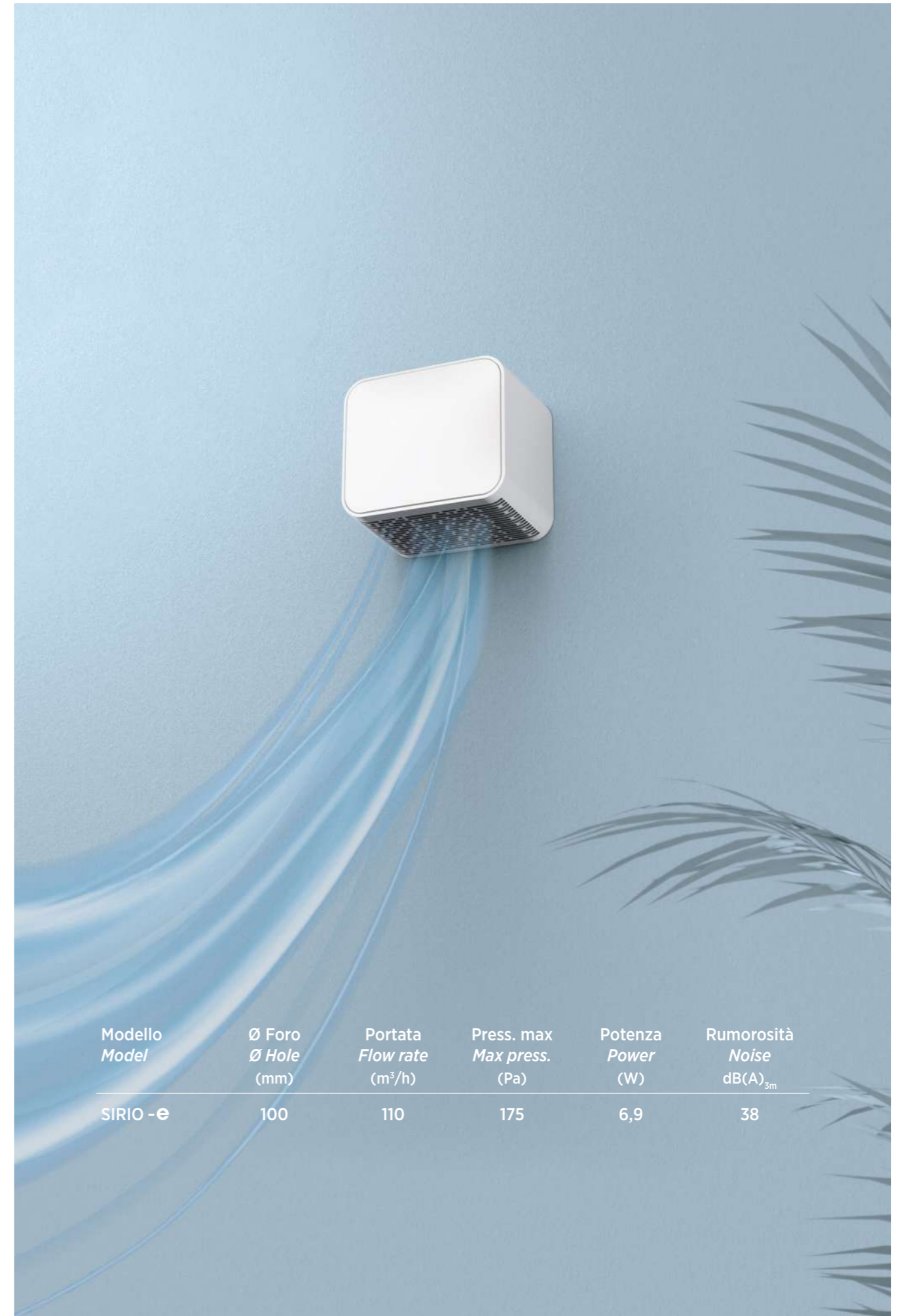

Modello Model	Ø Foro Ø Hole (mm)	Portata Flow rate (m³/h)	Press. max Max press. (Pa)	Potenza Power (W)	Rumorosità Noise dB(A) <sub>3m</sub>
SIRIO -e	100	110	175	6,9	38

DELTA è il nuovo aspiratore centrifugo perfetto per estrarre aria o esalazioni da tutti gli ambienti.

#### PIÙ PRESTAZIONI, PIÙ COMFORT

DELTA, grazie a un sistema coclea-ventola completamente rinnovato, riesce ad abbinare alte prestazioni ad emissioni sonore molto ridotte.

#### PROTETTI DALL'ACQUA IN QUALSIASI POSIZIONE

DELTA ha una protezione contro gli spruzzi d'acqua IPX4 ed è installabile con il foro di uscita dell'aria in qualsiasi posizione grazie alla griglia anteriore rotabile, in questo modo la posizione del foro sul muro non è un problema.

#### POSIZIONAMENTO

A parete, a soffitto, a condotto.

#### VERSIONI DISPONIBILI

##### BASE

Versione ON / OFF.

##### T (TIMER ELETTRONICO)

Il prodotto è dotato di un ritardo allo spegnimento selezionabile tra 3, 7, 15 e 25 minuti tramite comodi DIP SWITCHES.

##### HT (UMIDOSTATO E TIMER ELETTRONICO)

Il prodotto è dotato di un sensore di umidità che permette al prodotto di attivarsi in autonomia al superamento di una delle 4 soglie impostabili (40%, 60%, 75% e 90%) e di un ritardo allo spegnimento selezionabile tra 3, 7, 15 e 25 minuti tramite comodi DIP SWITCHES.

*DELTA is the new centrifugal fan which is perfect for extracting air or exhalations from all environments.*

#### *MORE PERFORMANCES, MORE COMFORT*

*Thanks to a brand-new auger-fan system, DELTA can combine high performances with very low sound emissions.*

#### *PROTECTED FROM WATER SPLASHES IN EVERY POSITIONS*

*DELTA has a IPX4 protection from water splash and it can be installed with the air outlet hole in any position, thanks to the rolling front grille, for this reason the position of the hole on the wall is not a problem.*

#### *POSITIONING*

*Wall mounting, ceiling mounting, duct mounting.*

#### *AVAILABLE VERSIONS*

##### *BASE*

*ON / OFF version.*

##### *T (ELECTRONIC TIMER)*

*The product has a switch-off delay which can be selected among 3, 7, 15 and 25 minutes via simple DIP SWITCHES.*

##### *HT (HUMIDOSTAT AND ELECTRONIC TIMER)*

*The product has a humidity sensor which allows the machine to automatically activate itself when one of the 4 settable thresholds is exceeded (40%, 60%, 75% and 90%) and a switch-off delay that can be selected among 3, 7, 15 and 25 minutes via simple DIP SWITCHES.*

# DELTA

Aspiratore centrifugo *Centrifugal fan*



Scansiona il QR code per maggiori informazioni.  
Scan the QR code for more information.

**DELTA**  
Ø 80 - 100 mm

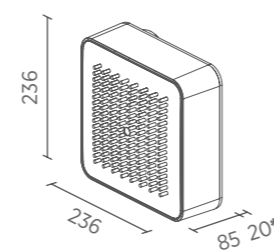

Modello <i>Model</i>	Ø Foro <i>Ø Hole</i> (mm)	Portata <i>Flow rate</i> (m <sup>3</sup> /h)	Press. max <i>Max press.</i> (Pa)	Potenza <i>Power</i> (W)	Rumorosità <i>Noise</i> dB(A) <sub>3m</sub>
DELTA	80 - 100	80	132	19	34

OMEGA è il nuovo aspiratore centrifugo perfetto per estrarre aria o esalazioni da tutti gli ambienti.

#### PIÙ PRESTAZIONI, PIÙ COMFORT

OMEGA, grazie a un sistema coclea-ventola completamente rinnovato, riesce ad abbinare alte prestazioni ad emissioni sonore molto ridotte.

#### PROTETTI DALL'ACQUA IN QUALSIASI POSIZIONE

OMEGA ha una protezione contro i getti d'acqua IPX5 ed è installabile con il foro di uscita dell'aria in qualsiasi posizione grazie alla griglia anteriore rotabile, in questo modo la posizione del foro sul muro non è un problema.

#### POSIZIONAMENTO

A parete, a soffitto, a condotto.

#### VERSIONI DISPONIBILI

##### BASE

Versione ON / OFF.

##### T (TIMER ELETTRONICO)

Il prodotto è dotato di un ritardo allo spegnimento selezionabile tra 3, 7, 15 e 25 minuti tramite comodi DIP SWITCHES.

##### HT (UMIDOSTATO E TIMER ELETTRONICO)

Il prodotto è dotato di un sensore di umidità che permette al prodotto di attivarsi in autonomia al superamento di una delle 4 soglie impostabili (40%, 60%, 75% e 90%) e di un ritardo allo spegnimento selezionabile tra 3, 7, 15 e 25 minuti tramite comodi DIP SWITCHES.

OMEGA is the new centrifugal fan which is perfect for extracting air or exhalations from all environments.

#### MORE PERFORMANCES, MORE COMFORT

Thanks to a brand-new auger-fan system, OMEGA can combine high performances with very low sound emissions.

#### PROTECTED FROM WATER SPLASHES IN EVERY POSITIONS

OMEGA has a IPX5 protection from water jets and it can be installed with the air outlet hole in any position, thanks to the rolling front grille, for this reason the position of the hole on the wall is not a problem.

#### POSITIONING

Wall mounting, ceiling mounting, duct mounting.

#### AVAILABLE VERSIONS

##### BASE

ON / OFF version.

##### T (ELECTRONIC TIMER)

The product has a switch-off delay which can be selected among 3, 7, 15 and 25 minutes via simple DIP SWITCHES.

##### HT (HUMIDOSTAT AND ELECTRONIC TIMER)

The product has a humidity sensor which allows the machine to automatically activate itself when one of the 4 settable thresholds is exceeded (40%, 60%, 75% and 90%) and a switch-off delay that can be selected among 3, 7, 15 and 25 minutes via simple DIP SWITCHES.

# OMEGA

Aspiratore centrifugo *Centrifugal fan*

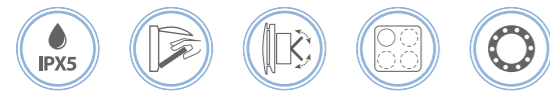

Scansiona il QR code per maggiori informazioni.  
Scan the QR code for more information.

OMEGA  
Ø 80 - 100 mm

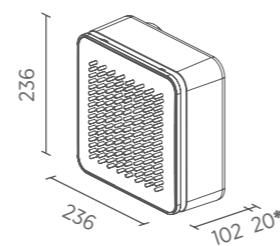

\* La quota indica la lunghezza del tubo.  
\* The quote indicates the length of the tube.

Le misure sono indicate in mm / Measurements are quoted in mm



Modello Model	Ø Foro Ø Hole (mm)	Portata Flow rate (m³/h)	Press. max Max press. (Pa)	Potenza Power (W)	Rumorosità Noise dB(A) <sub>3m</sub>
OMEGA	80 - 100	75	132	19	33

KUBO è il nuovo aspiratore centrifugo compatto perfetto per estrarre aria o esalazioni da tutti gli ambienti.

#### PRESTAZIONI, DESIGN COMPATTO

Grazie a una ventola studiata per minimizzare gli ingombri, KUBO riesce ad abbinare ottime prestazioni ad un design compatto.

#### PROTETTO DALL'ACQUA

Grazie alla protezione contro i getti d'acqua IPX5, KUBO può essere installato in tutti gli ambienti della casa.

#### SERRANDA INCORPORATA

KUBO è dotato di una serranda anti-ritorno che non permette al freddo o agli odori di rientrare nell'ambiente a prodotto spento.

#### POSIZIONAMENTO

A parete, a soffitto, a condotto.

#### VERSIONI DISPONIBILI

##### BASE

Versione ON / OFF.

##### T (TIMER ELETTRONICO)

Il prodotto è dotato di un ritardo allo spegnimento selezionabile tra 2 e 25 minuti tramite un trimmer di regolazione.

##### HT (UMIDOSTATO E TIMER ELETTRONICO)

Il prodotto è dotato di un sensore di umidità che permette al prodotto di attivarsi in autonomia al superamento della soglia selezionabile tra 40% e 90% e un ritardo allo spegnimento selezionabile tra 2 e 25 minuti tramite gli appositi trimmer di regolazione.

*KUBO is the new compact centrifugal fan perfect for extracting air or fumes from all environments.*

#### PERFORMANCE, COMPACT DESIGN

*Thanks to a fan designed to minimize space requirements, KUBO can combine top performance with a compact design.*

#### PROTECTED AGAINST WATER

*Thanks to its IPX5 protection against water jets, KUBO can be installed in any environment of the house.*

#### BUILT-IN SHUTTER

*KUBO has a backdraught shutter which does not allow cold or smells to enter the room when the product is switched off.*

#### POSITIONING

*Wall mounting, ceiling mounting, duct mounting.*

#### AVAILABLE VERSIONS

##### BASE

*ON / OFF version.*

##### T (ELECTRONIC TIMER)

*The product has a switch-off delay which can be selected among 2 and 25 minutes via simple trimmer.*

##### HT (HUMIDOSTAT AND ELECTRONIC TIMER)

*The product has a humidity sensor which allows the machine to automatically activate itself when the thresholds is exceeded (from 40% to 90%) and switch-off delay which can be selected among 2 and 25 minutes via simple trimmers.*

# KUBO

Aspiratore centrifugo *Centrifugal fan*



Scansiona il QR code per maggiori informazioni.  
Scan the QR code for more information.

**KUBO**  
Ø 100 mm

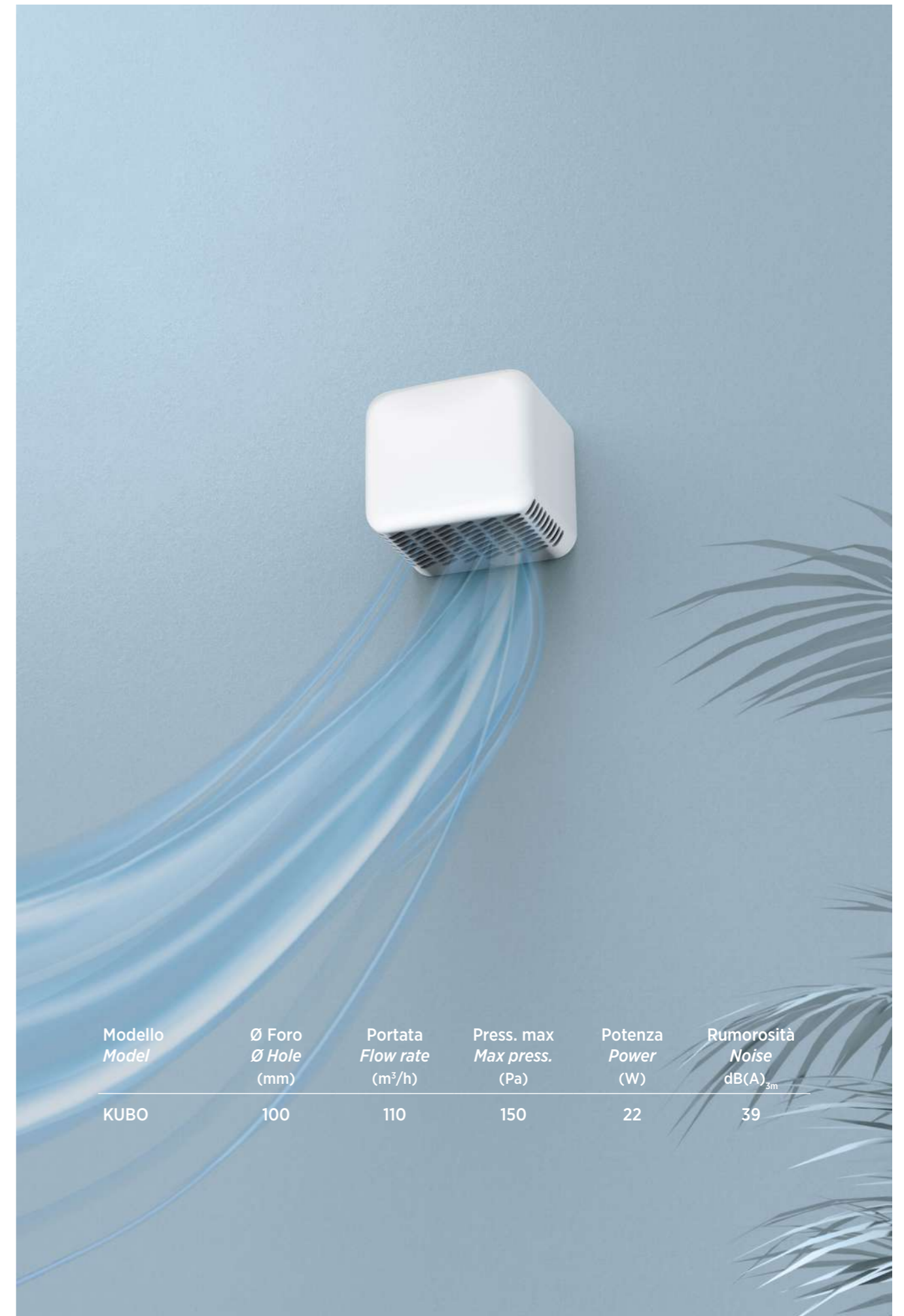
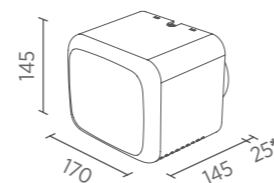

Modello <i>Model</i>	Ø Foro Ø Hole (mm)	Portata <i>Flow rate</i> (m <sup>3</sup> /h)	Press. max <i>Max press.</i> (Pa)	Potenza <i>Power</i> (W)	Rumorosità <i>Noise</i> dB(A) <sub>3m</sub>
KUBO	100	110	150	22	39

OUTDOOR è un aspiratore centrifugo da esterno, perfetto per l'estrazione dell'aria o esalazioni dai condotti, progettato per essere discreto ed efficiente in ogni contesto.

#### IL RUMORE RESTA FUORI CASA

OUTDOOR porta il tipico rumore dell'aspiratore all'esterno dell'edificio migliorando così il comfort acustico all'interno.

#### INSTALLAZIONE VERSATILE

OUTDOOR è compatibile con condotti di Ø100 mm e Ø150 mm, offrendo una soluzione di facile installazione per diverse esigenze.

#### MATERIALI DI ALTA QUALITÀ

Il corpo in lamiera d'acciaio verniciato e il coperchio in plastica di OUTDOOR assicurano robustezza e lunga durata nel tempo.

#### INTEGRAZIONE DISCRETA

Il corpo in lamiera d'acciaio e il coperchio in plastica sono completamente verniciabili per adattarsi a qualsiasi applicazione.

#### EFFICIENZA AUTOPULENTE

La ventola centrifuga auto-pulente a pale rovesce di OUTDOOR garantisce prestazioni costanti e una manutenzione ridotta, migliorando l'efficienza operativa.

#### VELOCITÀ REGOLABILE

OUTDOOR offre la possibilità di regolare la velocità grazie ai regolatori RGM 2 o RGE, permettendo di adattare le prestazioni alle specifiche esigenze di ventilazione.

#### POSIZIONAMENTO

A parete (da esterno).

*OUTDOOR is a centrifugal fan for outdoor use, perfect for extracting air or fumes from ducts, designed to be discreet and efficient in every context.*

#### *THE NOISE STAYS OUTSIDE*

*OUTDOOR brings the typical noise of the fan to the outside of the building, so improving acoustic comfort inside.*

#### *VERSATILE INSTALLATION*

*OUTDOOR is compatible with Ø 100 mm and Ø 150 mm ducts, offering an easy installation solution for different needs.*

#### *HIGH QUALITY MATERIALS*

*OUTDOOR's steel coated body and plastic cover ensure robustness and long life.*

#### *DISCRETE INTEGRATION*

*The steel sheet body and the plastic cover are fully coatable to adapt to any application.*

#### *SELF-CLEANING EFFICIENCY*

*OUTDOOR's self-cleaning backward curved blade impeller ensures consistent performance and low maintenance, improving operational efficiency.*

#### *ADJUSTABLE SPEED*

*OUTDOOR offers the possibility of speed adjustment thanks to the RGM 2 or RGE controllers, allowing performance to be adapted to specific ventilation requirements.*

#### *POSITIONING*

*Wall-mounted (outdoor).*

# OUTDOOR

Aspiratori centrifughi *Centrifugal fans*



Scansiona il QR code per maggiori informazioni.  
Scan the QR code for more information.

**OUTDOOR 100**  
Ø 100 mm

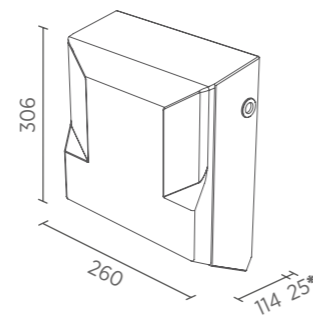

**OUTDOOR 150**  
Ø 150 mm

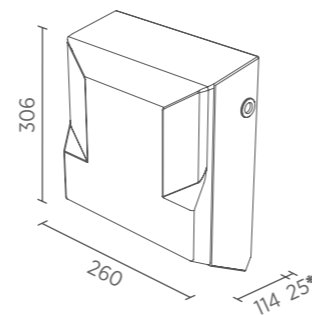

\* La quota indica la lunghezza del tubo.  
\* The quote indicates the length of the tube.

Le misure sono indicate in mm / Measurements are quoted in mm



Modello <i>Model</i>	Ø Foro <i>Ø Hole</i> (mm)	Portata <i>Flow rate</i> (m³/h)	Press. max <i>Max press.</i> (Pa)	Potenza <i>Power</i> (W)	Rumorosità <i>Noise</i> dB(A) <sub>3m</sub>
OUTDOOR 100	100	300	383	55	46
OUTDOOR 150	150	400	343	60	46

ASPIRODOR 165 è un aspiratore centrifugo versatile, progettato per estrarre aria o esalazioni dall'ambiente, offrendo prestazioni elevate in diverse configurazioni.

#### DOPPIA APPLICAZIONE

ASPIRODOR 165 può essere installato in linea o ad angolo tramite una semplice e rapida operazione sul telaio, offrendo massima flessibilità di utilizzo.

#### MASSIMA FLESSIBILITÀ

La flangia d'imbocco è progettata per tubazioni di diametro 100 mm e 120 mm, rendendo l'installazione semplice e versatile.

#### MATERIALI DI QUALITÀ

Realizzato in ABS, ASPIRODOR 165 garantisce resistenza e longevità, mantenendo elevate prestazioni nel tempo.

#### FACILITÀ DI INSTALLAZIONE

ASPIRODOR 165 è dotato di una staffa di fissaggio con fori asolati, permettendo una regolazione precisa della posizione del prodotto.

#### POSIZIONAMENTO

A parete, a condotto.

ASPIRODOR 165 is a versatile centrifugal fan designed to extract air or fumes from the environment, offering high performance in different configurations.

#### DOUBLE APPLICATION

ASPIRODOR 165 can be mounted in-line or at an angle by means of a simple and quick operation on the frame, offering maximum flexibility of use.

#### MAXIMUM FLEXIBILITY

The inlet flange is designed for 100 mm and 120 mm diameter pipes, making installation simple and versatile.

#### QUALITY MATERIALS

Made of ABS, ASPIRODOR 165 guarantees strength and longevity, maintaining high performance over time.

#### EASY INSTALLATION

ASPIRODOR 165 is equipped with a fixing bracket with slotted holes, allowing precise adjustment of the product position.

#### POSITIONING

Wall-mounted, duct-mounted.

# ASPIRODOR 165

Aspiratore centrifugo *Centrifugal fan*



Scansiona il QR code per maggiori informazioni.  
Scan the QR code for more information.

ASPIRODOR 165  
Ø 100 - 120 mm

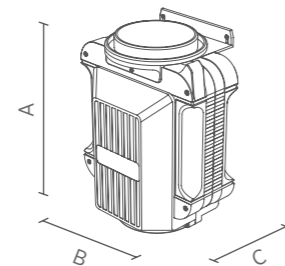

Modello Model	A (mm)	B (mm)	C (mm)
ASPIRODOR 165 IN LINEA /IN LINE	263	205	148
ASPIRODOR 165 AD ANGOLO /ANGLE	242	205	148

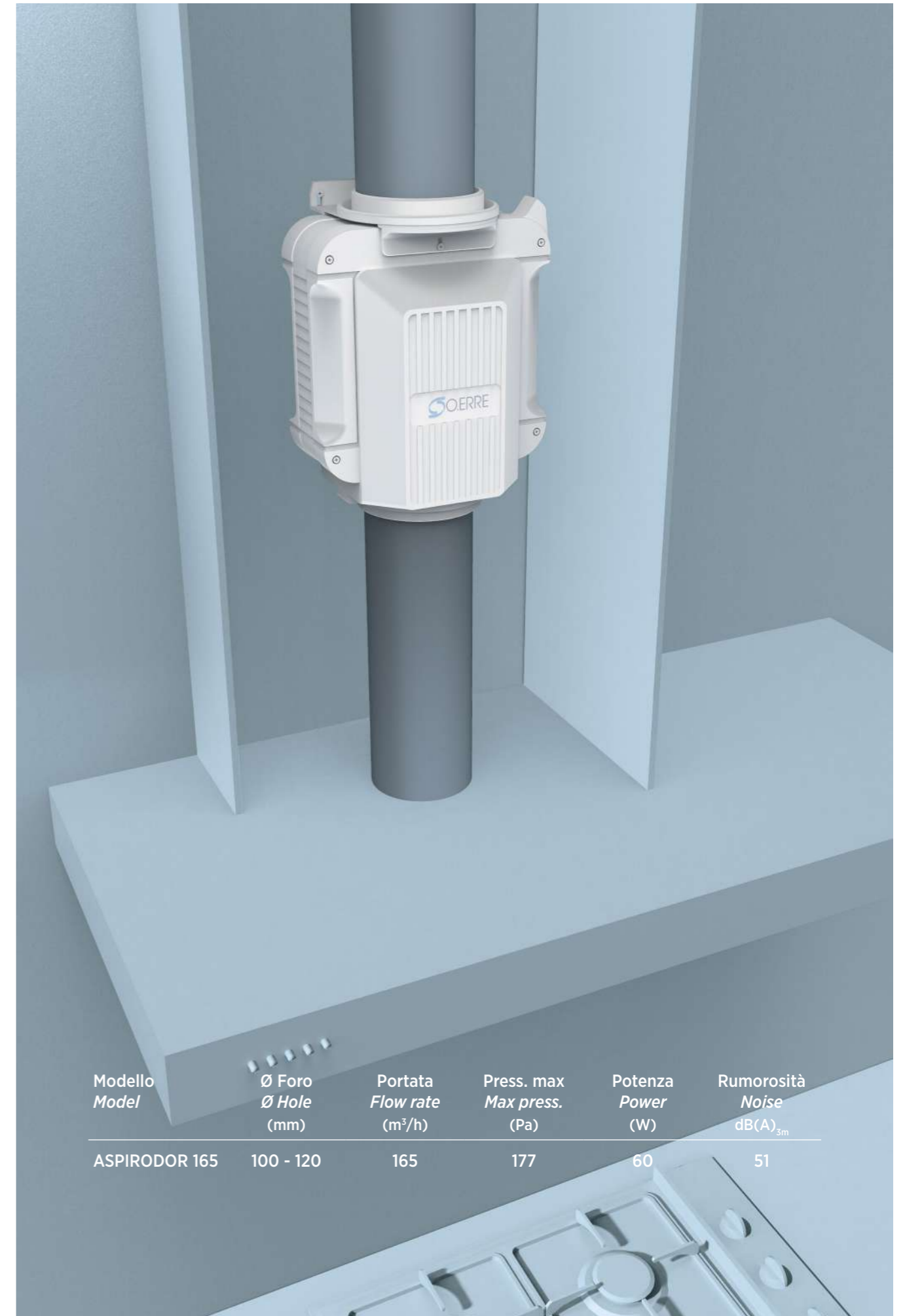

Modello Model	Ø Foro Ø Hole (mm)	Portata Flow rate (m <sup>3</sup> /h)	Press. max Max press. (Pa)	Potenza Power (W)	Rumorosità Noise dB(A) <sub>3m</sub>
ASPIRODOR 165	100 - 120	165	177	60	51

Aspiratori disponibili su  
richiesta  
*Available on request fans*

VENTIL e VENTIMATIC sono aspiratori elicoidali pensati per espellere aria direttamente all'esterno, con un'installazione su vetro o pannelli.

#### SISTEMA DI CHIUSURA INNOVATIVO

VENTIMATIC ha una serranda automatica lenta e silenziosa, mentre VENTIL utilizza un sistema manuale a cordicella.

#### MATERIALI RESISTENTI

Le griglie in ABS e il corpo in polistirene assicurano resistenza, con guarnizioni in gomma per una perfetta sigillatura e riduzione delle vibrazioni.

#### SICUREZZA E PROTEZIONE

VENTIL e VENTIMATIC hanno una protezione contro gli spruzzi d'acqua IPX4, garantiscono affidabilità in ogni installazione.

#### POSIZIONAMENTO

A vetro.

*VENTIL and VENTIMATIC are axial fans designed to expel air directly to the outside, with installation options on glass or panels.*

#### INNOVATIVE CLOSURE SYSTEM

*VENTIMATIC features a slow and silent automatic shutter, while VENTIL uses a manual cord system.*

#### DURABLE MATERIALS

*The grilles are made of ABS, and the body is constructed from polystyrene, ensuring strength and longevity, with rubber gaskets for perfect sealing and vibration reduction.*

#### SAFETY AND PROTECTION

*Both VENTIL and VENTIMATIC offer IPX4 water splash protection, ensuring reliability in any installation.*

#### POSITIONING

*For glass installations.*

# VENTIL & VENTIMATIC

Aspiratori elicoidali da vetro *Axial window fans*



Modello <i>Model</i>	Ø Foro <i>Ø Hole</i> (mm)	Portata <i>Flow rate</i> (m <sup>3</sup> /h)	Press. max <i>Max press.</i> (Pa)	Potenza <i>Power</i> (W)	Rumorosità <i>Noise</i> dB(A) <sub>3m</sub>
VENTIL 15	186 - 195	155	39	29	42
VENTIMATIC 10	135 - 145	70	22	16	33
VENTIMATIC 12	155 - 165	100	29	16	34



Scansiona il QR code per maggiori informazioni.  
*Scan the QR code for more information.*

CE T45 CB □ IPX4

Tavole dimensionali pag. 65 / *Dimensional tables p. 65*

\* Aspiratori fuori catalogo, disponibili su richiesta

\* *Out of catalogue fans, available on request*

Codici prodotto in pagina 93 / *Product codes on page 93*

VENTILOR è un aspiratore elicoidale versatile, progettato per l'espulsione diretta dell'aria all'esterno, adattabile a molteplici installazioni.

#### VERSATILITÀ DI INSTALLAZIONE

Compatibile con vetro singolo, doppio vetro e pannelli fino a 50 mm, con opzioni per il montaggio su pareti e finestre doppie tramite kit dedicati.

#### SERRANDA SILENZIOSA

Dotato di serranda automatica a chiusura lenta e silenziosa per evitare ritorni d'aria indesiderati.

#### FUNZIONALITÀ REVERSIBILE

Nei modelli 20/8 AR e 25/10 AR, è possibile invertire il flusso d'aria per un utilizzo come aspiratore o ventilatore.

#### PROFILO ANTIPIOGGIA

Griglia esterna a profilo antipioggia IPX4, per una protezione efficace contro gli agenti atmosferici.

#### POSIZIONAMENTO

A parete, vetro.

VENTILOR is a versatile axial fan designed for the direct air extraction to the outside and adaptable to multiple mounting options.

#### VERSATILE INSTALLATION

Compatible with single glass, double glass, and panels up to 50 mm, with optional kits for wall and double glass installations.

#### QUIET SHUTTER

Equipped with a slow, quiet motion shutter that prevents unwanted backflow.

#### REVERSIBLE FUNCTION

In models 20/8 AR and 25/10 AR, reversible flow allows for both extraction and intake use.

#### RAINPROOF GRILLE

Rainproof IPX4 external grille for effective protection against outdoor elements.

#### POSITIONING

Wall and glass mounting.



# VENTILOR

Aspiratori elicoidali da vetro Axial window fans



Modello Model	Ø Foro Ø Hole (mm)	Portata Flow rate (m <sup>3</sup> /h)	Press. max Max press. (Pa)	Potenza Power (W)	Rumorosità Noise dB(A) <sub>3m</sub>
VENTILOR 20/8 M	225 - 235	450	118	50	58
VENTILOR 20/8 AR	225 - 235	450	118	50	58
VENTILOR 25/10 AR	275 - 285	750	59	60	45



Scansiona il QR code per maggiori informazioni.  
Scan the QR code for more information.

Tavole dimensionali pag. 65 / Dimensional tables p. 65

\* Aspiratori fuori catalogo, disponibili su richiesta

\* Out of catalogue fans, available on request

Codici prodotto in pagina 93 / Product codes on page 93



SMART è un aspiratore versatile e potente, progettato per l'espulsione dell'aria all'esterno e installabile su vetro, doppio vetro, pareti o pannelli.

#### INNOVAZIONE TECNOLOGICA

Con serrande invisibili per evitare rientri d'aria e motori su cuscinetti a sfera, SMART garantisce durata e performance elevate.

#### CONTROLLO AVANZATO E FLUSSO REVERSIBILE

Le versioni AR offrono flusso reversibile e velocità regolabile tramite comando remoto Wi-Fi o regolatore RG 5 AR opzionale.

#### INSTALLAZIONE FACILE

Grazie a un sistema di fissaggio a molle a scatto, l'installazione su vetro è semplice e veloce, riducendo al minimo la manutenzione.

#### POSIZIONAMENTO

A parete, vetro.

SMART is a versatile and powerful extractor fan designed to extract air outdoors and can be installed on glass, double glass, walls or panels.

#### TECHNOLOGICAL INNOVATION

With invisible shutters to prevent air returns and ball-bearing motors, SMART guarantees durability and great performance.

#### ADVANCED CONTROL AND REVERSIBLE FLOW

AR versions offer reversible flow and adjustable speed via Wi-Fi remote control or optional RG 5 AR controller.

#### EASY INSTALLATION

Thanks to a click-spring fixing system, installation on glass is quick and easy, minimising maintenance.

#### POSITIONING

Wall and glass mounting.



# SMART

Aspiratori elicoidali da vetro Axial window fans



Modello Model	Ø Foro Ø Hole (mm)	Portata Flow rate (m <sup>3</sup> /h)	Press. max Max press. (Pa)	Potenza Power (W)	Rumorosità Noise dB(A) <sub>3m</sub>
SMART 15/6" A	184 - 195	230	50	29	40



Scansiona il QR code per maggiori informazioni.  
Scan the QR code for more information.

Tavole dimensionali pag. 65 / Dimensional tables p. 65

\* Aspiratori fuori catalogo, disponibili su richiesta

\* Out of catalogue fans, available on request

Codici prodotto in pagina 93 / Product codes on page 93

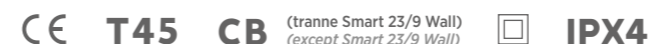

IN è un aspiratore elicoidale ideale per espulsione o immissione aria in brevi condotti, perfetto per diverse applicazioni.

#### MASSIMA FLESSIBILITÀ

IN è disponibile in 4 taglie, IN 9/3,5", IN 10/4", IN 12/5" e IN 15/6", per adattarsi a tutti i tipi di ambiente (piccoli o medio-grandi).

#### DESIGN MODERNO

Griglia a "profilo piatto" e montaggio a scatto, che richiede solo due viti, per un'installazione rapida e semplice, combinando praticità e stile e adattandosi a vari spazi.

#### MONITORAGGIO FACILE

Tutti i modelli, eccetto IN 9/3,5", sono dotati di una spia di funzionamento che indica chiaramente quando l'aspiratore è in uso, migliorando la praticità e il controllo visivo.

#### POSIZIONAMENTO

Parete, soffitto, vetro (eccetto IN 9/3,5").

IN is an axial fan which is perfect for extracting air or exhalations from all environments.

#### MAXIMUM FLEXIBILITY

IN is available in 4 sizes, IN 9/3.5", IN 10/4", IN 12/5" and IN 15/6", to suit all types of environments (small or medium-large).

#### MODERN DESIGN

"Flat profile" grille and click-in assembly, requiring only two screws, for quick and easy installation, combining practicality and style and adapting to various spaces.

#### EASY MONITORING

All models, except IN 9/3.5", are equipped with an operating light that clearly indicates when the fan is in use, enhancing convenience and visual control.

#### POSITIONING

Wall, ceiling, glass mounting (except IN 9/3.5").

Modello Model	Ø Foro Ø Hole (mm)	Portata Flow rate (m <sup>3</sup> /h)	Press. max Max press. (Pa)	Potenza Power (W)	Rumorosità Noise dB(A) <sub>3m</sub>
IN 9/3,5"	92,5 - 100	75	28	11	31,6
IN 10/4"	100	105	28	13	35,6
IN 10/4" SELV	100	105	28	15	35,6
IN A 10/4"	100	110	28	16	35,6
IN 12/5"	120	180	45	18	38,8
IN A 12/5"	120	185	45	21	38,8
IN 15/6"	150	330	61	29	42,2
IN A 15/6"	150	340	61	29	42,2

# IN

Aspiratori elicoidali *Axial fans*

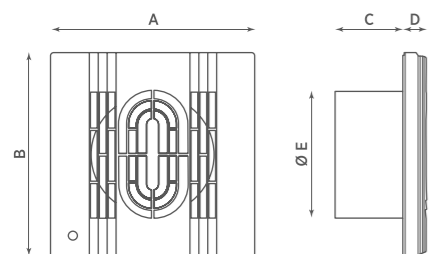
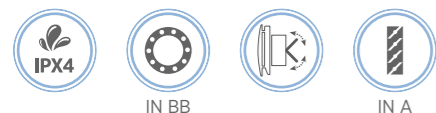

Modello Model	A (mm)	B (mm)	C (mm)	D (mm)	ØE (mm)
IN 9/3,5"	121,5	121,5	63	21	92
IN 10/4"	160	160	53	18	100
IN 12/5"	180	180	53	19	120
IN 15/6"	210	210	66	20	150
IN A 10/4"	160	160	53	42	100
IN A 12/5"	180	180	53	43	120
IN A 15/6"	210	210	66	44	150



Scansiona il QR code per maggiori informazioni.  
Scan the QR code for more information.

Tavole dimensionali pag. 65 / Dimensional tables p. 65

\* Aspiratori fuori catalogo, disponibili su richiesta

\* Out of catalogue fans, available on request

Codici prodotto in pagina 93 / Product codes on page 93

#### VERSIONI DISPONIBILI

##### BASE

Versione ON / OFF.

##### T (TIMER ELETTRONICO)

Il prodotto è dotato di un ritardo allo spegnimento selezionabile tra 2 e 25 minuti tramite un trimmer di regolazione.

##### HT (UMIDOSTATO E TIMER ELETTRONICO)

Il prodotto è dotato di un sensore di umidità che permette al prodotto di attivarsi in autonomia al superamento della soglia selezionabile tra 40% e 90% e un ritardo allo spegnimento selezionabile tra 2 e 25 minuti tramite gli appositi trimmer di regolazione.

##### PIR

Il prodotto è dotato di un sensore di presenza che lo fa attivare in automatico quando rileva una persona nella stanza.

##### PULL CORD

Il prodotto è dotato di apertura manuale tramite cordicella.

##### IN A

Il prodotto è dotato di una serranda interna, automatica e silenziosa.

##### IN BB

Il prodotto è dotato di un motore su cuscinetti a sfera per una lunga durata.

##### IN 10/4" SELV

Si tratta della versione SELV funzionante a 12V c.a. Questo aspiratore è installabile anche nelle zone di sicurezza 1 e 2 definite dalla normativa CEI 64-8 Parte 7 (IEC 364-7), dove il rischio relativo ai contatti elettrici è elevato.

#### AVAILABLE VERSIONS

##### BASE

ON / OFF version.

##### T (ELECTRONIC TIMER)

The product has a switch-off delay which can be selected among 2 and 25 minutes via simple trimmer.

##### HT (HUMIDOSTAT AND ELECTRONIC TIMER)

The product has a humidity sensor which allows the machine to automatically activate itself when the thresholds is exceeded (from 40% to 90%) and switch-off delay which can be selected among 2 and 25 minutes via simple trimmers.

##### PIR

The product has a presence sensor which automatically activates the product when it detects a person in the room.

##### PULL CORD

The product has a manual opening through Pull Cord.

##### IN A

The product has an internal, silent automatic shutter.

##### IN BB

The product has a long life ball bearing motor.

##### IN 10/4" SELV

This is the SELV (Safety Extra Low Voltage) version operating at 12V AC. This fan can be installed within the safety zones 1 and 2, as defined by the Standard IEC 364-7 part 7, where the risk related to electrical connections is very high.

DIVERSO è un aspiratore centrifugo pensato per estrarre aria o esalazioni da vari ambienti, offrendo diverse opzioni di installazione e prestazioni avanzate.

#### DOPPIA VELOCITÀ

Garantisce prestazioni ottimizzate grazie alla doppia velocità per un controllo preciso dell'aspirazione.

#### ASPIRAZIONE PERIMETRALE ANTI-ALONE

Progettato per evitare aloni sulle pareti, DIVERSO aspira aria frontalmente, riducendo l'accumulo di sporco grazie alla sua esclusiva aspirazione perimetrale.

#### FILTRO LAVABILE E CHIUSURA ANTIRITORNO

Il filtro lavabile, incluso e facilmente estraibile, assicura una manutenzione semplice e una lunga durata, mentre la chiusura antiritorno previene il ritorno d'aria quando l'aspiratore è spento, migliorando l'efficienza complessiva.

#### POSIZIONAMENTO

A parete, soffitto e condotto.

#### VERSIONI DISPONIBILI

**BASE:** Versione ON / OFF.

**T (TIMER ELETTRONICO):** Il prodotto è dotato di un ritardo allo spegnimento selezionabile tra 2 e 25 minuti tramite un trimmer di regolazione.

**HT (UMIDOSTATO E TIMER ELETTRONICO):** Il prodotto è dotato di un sensore di umidità che permette al prodotto di attivarsi in autonomia al superamento della soglia selezionabile tra 40% e 90% e un ritardo allo spegnimento selezionabile tra 2 e 25 minuti.

*DIVERSO is a centrifugal fan designed to extract air or exhalations from various environments, offering several installation options and advanced performance.*

#### DUAL SPEED

*Ensures optimised performance thanks to dual speed for precise extraction control.*

#### NO DUST ON THE WALL

*Designed to avoid haloes on walls, DIVERSO extracts air from the front, reducing dirt build-up thanks to its unique perimeter suction.*

#### WASHABLE FILTER AND BACKDRAUGHT SHUTTER

*The included washable and easily removable filter ensures easy maintenance and a long service life, while the backdraught shutter prevents air return when the fan is switched off, improving overall efficiency.*

#### POSITIONING

*Wall, ceiling and duct mounting.*

#### AVAILABLE VERSIONS

**BASE:** ON / OFF version.

**T (ELECTRONIC TIMER):** The product has a switch-off delay which can be selected among 2 and 25 minutes via simple trimmer.

**HT (HUMIDOSTAT AND ELECTRONIC TIMER):** The product has a humidity sensor which allows the machine to automatically activate itself when the thresholds is exceeded (from 40% to 90%) and switch-off delay which can be selected among 2 and 25 minutes.

DIVERSO IN è un aspiratore centrifugo da incasso che combina prestazioni elevate e un design compatto, ideale per spazi ridotti.

#### DOPPIA VELOCITÀ E ASPIRAZIONE ANTI-ALONE

Offre due velocità selezionabili per una gestione efficiente dell'aspirazione. Mentre il sistema di aspirazione perimetrale evita l'accumulo di sporco sulle pareti, mantenendo l'ambiente pulito e riducendo la necessità di manutenzione delle superfici.

#### DESIGN DA INCASSO CON FILTRO LAVABILE

Il modello compatto si integra facilmente in spazi ridotti, offrendo un'installazione discreta a parete o soffitto, e include un filtro lavabile ed estraibile, per una manutenzione semplice e una maggiore durata del motore.

#### CHIUSURA ANTIRITORNO

Previene il ritorno d'aria quando l'aspiratore è spento, migliorando l'efficienza complessiva.

#### POSIZIONAMENTO

A parete, soffitto e condotto.

#### VERSIONI DISPONIBILI

**BASE:** Versione ON / OFF.

**T (TIMER ELETTRONICO):** Il prodotto è dotato di un ritardo allo spegnimento selezionabile tra 2 e 25 minuti tramite un trimmer di regolazione.

*DIVERSO IN is a built-in centrifugal fan combining high performance and compact design, ideal for small spaces.*

#### DUAL SPEED AND NO DUST ON THE WALL

*It offers two selectable speeds for efficient extraction management. While the perimeter extraction system reduces dirt build-up on the walls, keeping the room clean and reducing the need for surface maintenance.*

#### BUILT-IN DESIGN WITH WASHABLE FILTER

*The compact model fits easily into small spaces, offering discreet wall or ceiling installation, and includes a washable, removable filter for easy maintenance and increased motor life.*

#### BACKDRAUGHT SHUTTER

*Prevents air return when the fan is switched off, improving overall efficiency.*

#### POSITIONING

*Wall, ceiling and duct mounting.*

#### AVAILABLE VERSIONS

**BASE:** ON / OFF version.

**T (ELECTRONIC TIMER):** The product has a switch-off delay which can be selected among 2 and 25 minutes via simple trimmer.

# DIVERSO

Aspiratori centrifughi Centrifugal fans



Modello Model	Ø Foro Ø Hole (mm)	Portata Flow rate (m³/h)		Press. max Max press. (Pa)		Potenza Power (W)		Rumorosità Noise dB(A) <sub>3m</sub>	
		max	min	max	min	max	min	max	min
DIVERSO 80 HT	80 - 100	80	60	177	157	28	18	40	36
DIVERSO 160	100	170	120	294	245	50	35	42	36



Scansiona il QR code per maggiori informazioni.  
Scan the QR code for more information.

Tavole dimensionali pag. 65 / Dimensional tables p. 65

\* Aspiratori fuori catalogo, disponibili su richiesta

\* Out of catalogue fans, available on request

Codici prodotto in pagina 95 / Product codes on page 95

CE T45 CB □ IPX5

# DIVERSO IN

Aspiratori centrifughi Centrifugal fans



Modello Model	Ø Foro Ø Hole (mm)	Portata Flow rate (m³/h)		Press. max Max press. (Pa)		Potenza Power (W)		Rumorosità Noise dB(A) <sub>3m</sub>	
		max	min	max	min	max	min	max	min
DIVERSO IN 80 T	80 - 100	90	65	167	157	28	18	38	34
DIVERSO IN 160	100	190	125	343	245	50	35	40	35



Scansiona il QR code per maggiori informazioni.  
Scan the QR code for more information.

Tavole dimensionali pag. 65 / Dimensional tables p. 65

\* Aspiratori fuori catalogo, disponibili su richiesta

\* Out of catalogue fans, available on request

Codici prodotto in pagina 95 / Product codes on page 95

CE T45 CB □ IPX5

SILENTE è un aspiratore centrifugo perfetto per estrarre aria o esalazioni da tutti gli ambienti.

#### 12V (BASSA TENSIONE)

Il prodotto funziona a bassa tensione (SELV), garantendo massima sicurezza. Disponibile anche in versione con timer.

#### INSTALLAZIONE SEMPLICE

Formato da due componenti principali, il montaggio è estremamente veloce e pratico, riducendo i tempi di installazione.

#### GUARNIZIONE IN ELASTOMERO

Si adatta a pareti imperfette, offrendo un effetto fonoassorbente e un perfetto sigillo per evitare vibrazioni e perdite.

#### FILTRO LAVABILE E CHIUSURA ANTIRITORNO

Il filtro lavabile, incluso e facilmente estraibile, assicura una manutenzione semplice e una lunga durata, mentre la chiusura antiritorno previene il ritorno d'aria quando l'aspiratore è spento, migliorando l'efficienza complessiva.

#### POSIZIONAMENTO

A parete, soffitto e condotto.

*SILENTE is a centrifugal fan which is perfect for extracting air or exhalations from all environments.*

#### 12V (LOW VOLTAGE)

*The product operates at low voltage (SELV), guaranteeing maximum safety. Also available in timer version.*

#### SIMPLE INSTALLATION

*Formed by two main components, the assembly is quick and convenient, reducing the installation time.*

#### ELASTOMER GASKET

*Can be fitted to imperfect walls, providing a sound-absorbing effect and a perfect seal to prevent vibrations and leaks.*

#### WASHABLE FILTER AND BACKDRAUGHT SHUTTER

*The included washable and easily removable filter ensures easy maintenance and a long service life, while the backdraught shutter prevents air return when the fan is switched off, improving overall efficiency.*

#### POSITIONING

*Wall, ceiling and duct mounting.*

# SILENTE

Aspiratori centrifughi *Centrifugal fans*



Modello <i>Model</i>	Ø Foro <i>Ø Hole</i> (mm)	Portata <i>Flow rate</i> (m³/h)	Press. max <i>Max press.</i> (Pa)	Potenza <i>Power</i> (W)	Rumorosità <i>Noise</i> dB(A) <sub>3m</sub>
SILENTE 12V	100 - 150	60	98	15	36



Scansiona il QR code per maggiori informazioni.  
*Scan the QR code for more information.*

Tavole dimensionali pag. 65 / *Dimensional tables p. 65*

\* Aspiratori fuori catalogo, disponibili su richiesta

\* *Out of catalogue fans, available on request*

Codici prodotto in pagina 95 / *Product codes on page 95*

CE CB □ IPX4 CLIII

COMPACT è un aspiratore centrifugo perfetto per estrarre aria o esalazioni da tutti gli ambienti.

#### INSTALLAZIONE SEMPLICE

Formato da due componenti principali, il montaggio è estremamente veloce e pratico, riducendo i tempi di installazione.

#### CANOTTO RIDOTTO

Perfetto per condotti con curve, grazie alla ridotta sporgenza del canotto d'uscita.

#### GUARNIZIONE IN ELASTOMERO

Si adatta a pareti imperfette, offrendo un effetto fonoassorbente e un perfetto sigillo per evitare vibrazioni e perdite.

#### FILTRO LAVABILE E CHIUSURA ANTIRITORNO

Il filtro lavabile, incluso e facilmente estraibile, assicura una manutenzione semplice e una lunga durata, mentre la chiusura antiritorno previene il ritorno d'aria quando l'aspiratore è spento, migliorando l'efficienza complessiva.

#### POSIZIONAMENTO

A parete, soffitto e condotto.

#### VERSIONI DISPONIBILI

**HT (UMIDOSTATO E TIMER ELETTRONICO):** Il prodotto è dotato di un sensore di umidità che permette al prodotto di attivarsi in autonomia al superamento della soglia selezionabile tra 40% e 90% e un ritardo allo spegnimento selezionabile tra 2 e 25 minuti.

*COMPACT is a centrifugal fan which is perfect for extracting air or exhalations from all environments.*

#### SIMPLE INSTALLATION

*Formed by two main components, the assembly is quick and convenient, reducing the installation time.*

#### REDUCED OUTLET

*Perfect for curved ducts due to the reduced protrusion of the outlet duct.*

#### ELASTOMER GASKET

*Can be fitted to imperfect walls, providing a sound-absorbing effect and a perfect seal to prevent vibrations and leaks.*

#### WASHABLE FILTER AND BACKDRAUGHT SHUTTER

*The included washable and easily removable filter ensures easy maintenance and a long service life, while the backdraught shutter prevents air return when the fan is switched off, improving overall efficiency.*

#### POSITIONING

*Wall, ceiling and duct mounting.*

#### AVAILABLE VERSIONS

**HT (HUMIDOSTAT AND ELECTRONIC TIMER):** The product has a humidity sensor which allows the machine to automatically activate itself when the thresholds is exceeded (from 40% to 90%) and switch-off delay which can be selected among 2 and 25 minutes.

# COMPACT

Aspiratori centrifughi *Centrifugal fans*



Modello <i>Model</i>	Ø Foro <i>Ø Hole</i> (mm)	Portata <i>Flow rate</i> (m³/h)	Press. max <i>Max press.</i> (Pa)	Potenza <i>Power</i> (W)	Rumorosità <i>Noise</i> dB(A) <sub>3m</sub>
COMPACT 100	100 - 120	85	123	28	40



Scansiona il QR code per maggiori informazioni.  
*Scan the QR code for more information.*

Tavole dimensionali pag. 65 / *Dimensional tables p. 65*

\* Aspiratori fuori catalogo, disponibili su richiesta

\* *Out of catalogue fans, available on request*

Codici prodotto in pagina 95 / *Product codes on page 95*

CE T45 CB □ IPX4

ASPIRODOR è un aspiratore centrifugo perfetto per estrarre aria o esalazioni da tutti gli ambienti.

ASPIRODOR is a centrifugal fan which is perfect for extracting air or exhalations from all environments.

**VERSATILE INSTALLATION**

Compatibile con montaggi orizzontali o verticali, si adatta facilmente anche in spazi ristretti grazie alla flangia di fissaggio a muro.

**SIMPLE INSTALLATION**

Compatible with horizontal or vertical mounting, it fits easily even in limited spaces thanks to the wall mounting flange.

**FACILITÀ D'USO**

Connessione rapida grazie alla scatola elettrica accessibile lateralmente.

**SIMPLE USE**

Quick connection thanks to electrical box accessible from the side.

**ASPIRAZIONE EFFICIENTE**

Aspiratore centrifugo ideale per l'estrazione di aria e vapori da ambienti chiusi, con doppia bocca d'aspirazione per prestazioni elevate e silenziose.

**EFFICIENT EXTRACTION**

Centrifugal fan ideal for extracting air and vapours from enclosed spaces, with double inlet for high and silent performance.

**SERRANDA INCORPORATA E MANUTENZIONE SEMPLICE**

Dotato di serranda antiritorno per prevenire rientri d'aria. Mentre Aspirodor 300 è dotato di un filtro lavabile per una manutenzione rapida e una maggiore durata del motore e della ventola.

**BACKDRAUGHT SHUTTER AND EASY MAINTENANCE**

Equipped with a backdraught shutter to prevent air re-entry. While the Aspirodor 300 is equipped with a washable filter for quick maintenance and longer motor and fan life.

**POSIZIONAMENTO**

A parete e condotto.

**POSITIONING**

Wall, ceiling and duct mounting.

# ASPIRODOR

Aspiratori centrifughi Centrifugal fans



Modello Model	Ø Foro Ø Hole (mm)	Portata Flow rate (m³/h)	Press. max Max press. (Pa)	Potenza Power (W)	Rumorosità Noise dB(A) <sub>3m</sub>
ASPIRODOR 200	100 - 150	200	206	80	49
ASPIRODOR 300	100 - 150	350	265	80	53



Scansiona il QR code per maggiori informazioni.  
Scan the QR code for more information.

Tavole dimensionali pag. 65 / Dimensional tables p. 65

\* Aspiratori fuori catalogo, disponibili su richiesta

\* Out of catalogue fans, available on request

Codici prodotto in pagina 95 / Product codes on page 95

## VENTIL & VENTIMATIC

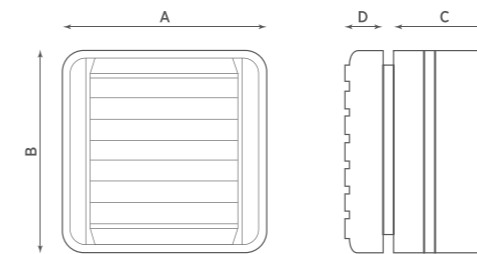

Modello Model	A (mm)	B (mm)	C (mm)	D (mm)
VENTIMATIC 10	154	154	77	29
VENTIMATIC 12	174	174	74	29
VENTIL 15	210	210	99	29

## VENTILOR

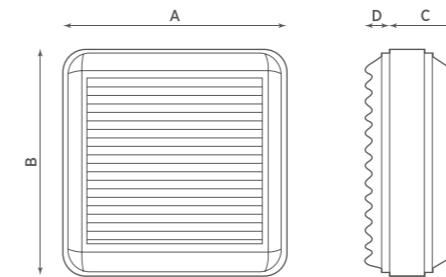

Modello Model	A (mm)	B (mm)	C (mm)	D (mm)
VENTILOR 20/8 M-AR	280	280	94	30
VENTILOR 25/10 AR	335	335	128	33

## SMART

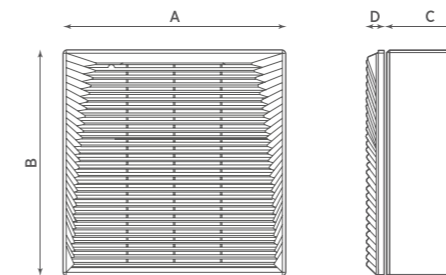

Modello Model	A (mm)	B (mm)	C (mm)	D (mm)	Ø Foro vetro Ø Glass hole (mm)	Spes. muro/vetro Wall/glass thickness (mm)
SMART 15/6" A	215	215	100	30	184-195	3 - 20

## DIVERSO

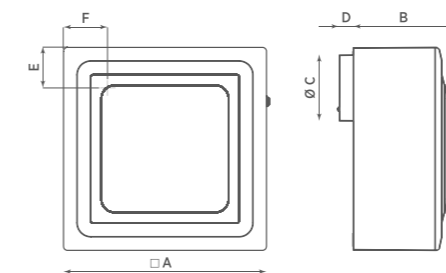

Modello Model	□A (mm)	B (mm)	ØC (mm)	D (mm)	E (mm)	F (mm)
DIVERSO 80	244	117	75,5	20	55	55
DIVERSO 160	300	148	96,7	20,5	60	65

## DIVERSO IN

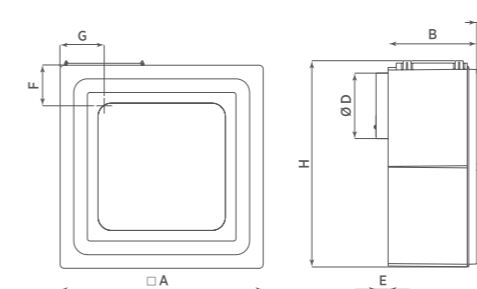

Modello Model	□A (mm)	B (mm)	C <sup>max</sup> (mm)	ØD (mm)	E (mm)	F (mm)	G (mm)	H (mm)	L (mm)
DIVERSO IN 80	244	103,5	17,5	75	18,5	55	55	242	29
DIVERSO IN 160	300	131	25	96,7	18	60	65	304,5	27

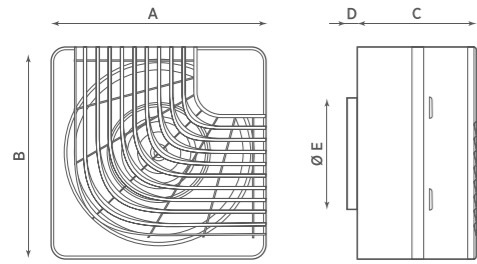
**SILENTE**

Modello Model	A (mm)	B (mm)	C (mm)	D (mm)	ØE (mm)
SILENTE	184	184	101,5	8,5	98

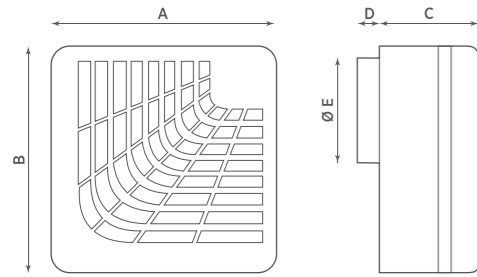
**COMPACT**

Modello Model	A (mm)	B (mm)	C (mm)	D (mm)	ØE (mm)
COMPACT 100	210	210	95	20	97

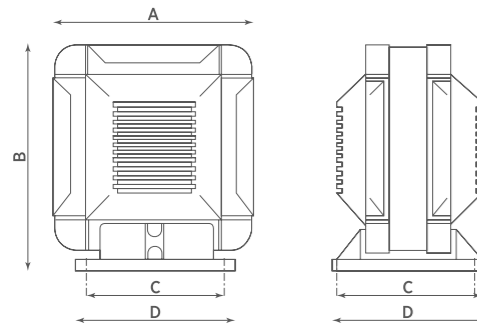
**ASPIRODOR**

Modello Model	A (mm)	B (mm)	C (mm)	D (mm)
ASPIRODOR 200	205	220	130	160
ASPIRODOR 300	227	245	130	160

# UTILITY

## Soluzioni versatili per ogni spazio

Dai potenti asciugamani elettrici ai ventilatori da soffitto, la gamma Utility garantisce comfort, stile e prestazioni ottimali per ogni ambiente.

## *Versatile solutions for each space*

*From powerful electric hand dryers to ceiling fans, the Utility series guarantees comfort, style and optimum performance for each space.*

**Asciugamani e asciugacapelli elettrici**  
*Electric hand and hair dryer*

P. 70

**Riscaldamento e ventilazione**  
*Fan heater and ceiling fans*

P. 78

CAPRI è un asciugamano elettrico a lama d'aria con motore EC Brushless, sinonimo di affidabilità e lunga durata.

**DESIGN MINIMALE E FUNZIONALE**

Il design minimale di CAPRI lo rende ideale per locali pubblici, garantendo un'integrazione armoniosa in ogni ambiente.

**COMFORT REGOLABILE**

La resistenza elettrica opzionale permette di riscaldare l'aria in uscita, assicurando un'asciugatura confortevole anche nei mesi più freddi.

**STRUTTURA ROBUSTA**

Realizzato in ABS bianco, CAPRI è resistente e di facile manutenzione, mantenendo un aspetto pulito nel tempo.

**IGIENE E SICUREZZA**

CAPRI è dotato di una lampada UV germicida, che contribuisce a mantenere un ambiente più igienico.

**UTILIZZO INTUITIVO**

L'attivazione automatica al semplice inserimento delle mani rende CAPRI estremamente pratico e facile da usare.

**POSIZIONAMENTO**

A muro.

*CAPRI is an electric air blade hand dryer with EC Brushless motor, ensuring reliability and long life.*

**MINIMALIST AND FUNCTIONAL DESIGN**

*CAPRI'S minimalist design makes it perfect for public places, ensuring harmonious integration into any environment.*

**ADJUSTABLE COMFORT**

*The optional electric heater warms the outgoing air, ensuring a comfortable drying even in the colder months.*

**ROBUST STRUCTURE**

*Made of white ABS, CAPRI is durable and easy to maintain, maintaining a clean appearance over time.*

**HYGIENE AND SAFETY**

*CAPRI is equipped with a germicidal UV lamp, which helps to maintain a more hygienic environment.*

**INTUITIVE OPERATION**

*Automatic activation upon simple hand insertion makes CAPRI extremely practical and easy to use.*

**POSITIONING**

*Wall-mounted.*

# CAPRI

Asciugamani elettrico a lama d'aria *Hand dryer with air blade*



Scansiona il QR code per maggiori informazioni.  
Scan the QR code for more information.

CAPRI

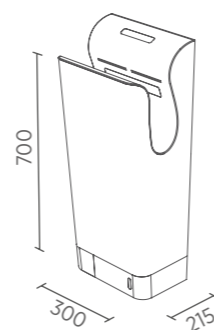

Modello Model	Azionamento Activation	Frequenza Frequency (Hz)	Velocità aria Air speed (km/h)	Potenza Power (W)
CAPRI	Fotocellula Infrared sensor	50 - 60	342	700

CONCORDE è un asciugamano elettrico a getto d'aria, disponibile in versioni standard e mini, perfetto per aree ad alto traffico.

**MASSIMA FLESSIBILITÀ**

CONCORDE è disponibile in due taglie, CONCORDE STANDARD e CONCORDE MINI, adattandosi perfettamente a diversi spazi.

**EFFICIENZA E RISPARMIO**

Utilizza il calore del motore per riscaldare l'aria, eliminando la necessità di una resistenza elettrica e riducendo i consumi energetici.

**ASCIUGATURA VELOCE**

Garantisce un'asciugatura rapida in massimo 15 secondi, garantendo un servizio rapido ed efficiente.

**AZIONAMENTO AUTOMATICO**

L'azionamento automatico al posizionamento delle mani e lo stop automatico assicurano facilità d'uso e risparmio.

**LUCE LED GUIDA**

Un raggio di luce LED aiuta a posizionare correttamente le mani, aumentando l'efficienza dell'asciugatura.

**ESTETICA ELEGANTE**

Disponibile anche nella versione nera per un tocco di eleganza.

**POSIZIONAMENTO**

A parete.

CONCORDE is an electric air blade dryer, available in standard and mini version, perfect for high-traffic areas.

**MAXIMUM FLEXIBILITY**

CONCORDE is available in two sizes, CONCORDE STANDARD and CONCORDE MINI, adapting perfectly to different spaces.

**EFFICIENCY AND SAVINGS**

Uses the heat from the motor to heat the air, eliminating the need of an electric heater and reducing energy consumption.

**FAST DRYING**

Provides fast drying in a maximum of 15 seconds, ensuring quick and efficient service.

**AUTOMATIC ACTUATION**

Automatic operation at hand positioning and automatic stop ensure effortless operation and economy.

**LED GUIDE LIGHT**

An LED light beam helps to position hands correctly, increasing drying efficiency.

**ELEGANT AESTHETICS**

Also available in black for a touch of elegance.

**POSITIONING**

Wall-mounted.

# CONCORDE

Asciugamani elettrico *Hand dryer*



Colori disponibili: *Available colours:*



CONCORDE MINI



CONCORDE STANDARD



Scansiona il QR code per maggiori informazioni.  
Scan the QR code for more information.

CONCORDE MINI

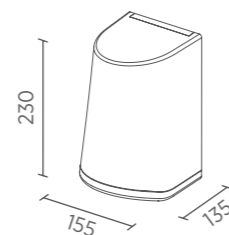

CONCORDE STANDARD

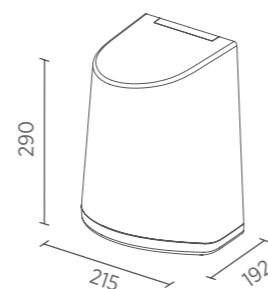

Le misure sono indicate in mm / Measurements are quoted in mm



Modello <i>Model</i>	Azionamento <i>Activation</i>	Portata <i>Flow rate</i> (m <sup>3</sup> /h)	Velocità aria <i>Air speed</i> (km/h)	Giri al minuto <i>Revolutions per minute</i> (RPM)	Potenza <i>Power</i> (W)
CONCORDE STANDARD	Fotocellula <i>Infrared sensor</i>	130	375	26.000	700
CONCORDE MINI	Fotocellula <i>Infrared sensor</i>	55	280	28.000	250

Codici prodotto in pagina 96 / Product codes on page 96

AIRPOWER ABS è un asciugamano elettrico silenzioso e funzionale, realizzato in ABS.

**MASSIMA FLESSIBILITÀ**

Funzionamento a fotocellula o pulsante, disponibile in colore bianco, per un design versatile.

**RISPARMIO ENERGETICO**

Modelli da 1100W o 550W (Energy Saving), per un minore consumo energetico senza rinunciare alle prestazioni.

**FUNZIONAMENTO INTELLIGENTE**

Spegnimento automatico dopo 60 secondi (fotocellula) o timer regolabile da 25 a 180 secondi (pulsante). Distanza di induzione regolabile per una maggiore precisione.

**POSIZIONAMENTO**

A muro.

AIRPOWER ABS is a silent and functional electric hand dryer made of ABS.

**MAXIMUM FLEXIBILITY**

Infra-red sensor or push-button operation, available in white, satin and glossy colours for a versatile design.

**ENERGY SAVING**

1100W or 550W models (Energy Saving), for lower energy consumption without compromising on performance.

**INTELLIGENT OPERATION**

Automatic switch-off after 60 seconds (photo cell) or adjustable timer from 25 to 180 seconds (push button). Adjustable induction distance for greater precision.

**POSITIONING**

Wall mounting.



Scansiona il QR code per maggiori informazioni.  
Scan the QR code for more information.

# AIRPOWER ABS

Asciugamani elettrico con resistenza *Hand dryer with heating element*



Modello Model	Azionamento Activation	Portata Flow rate	Velocità aria Air speed	Potenza Power	Resistenza Heating element	Giri al minuto Revolutions per minute
		(m <sup>3</sup> /h)	(km/h)	(W)	(W)	(RPM)
ABS	A pulsante/Fotocellula Push botton/ Infrared sensor	234	75	65	1.785	3.000

Tavole dimensionali pag. 81 / Dimensional tables p. 81

\* Fuori catalogo, disponibili su richiesta  
\* Out of catalogue, available on request

Codici prodotto in pagina 96 / Product codes on page 96

AIRPOWER ANTIVANDALO è un asciugamano elettrico antivandalo con struttura in acciaio inox e funzionamento intelligente.

**MASSIMA FLESSIBILITÀ**

Disponibile con attivazione a fotocellula o a pulsante, nei colori bianco, acciaio lucido e satinato. È disponibile anche nella versione da incasso a muro (AV IN).

**RISPARMIO ENERGETICO**

La versione Energy Saving da 1500 W offre prestazioni efficienti con un minore consumo energetico.

**SICUREZZA E CONTROLLO**

Spegnimento automatico dopo 60 secondi (fotocellula) o timer regolabile da 25 a 180 secondi (pulsante). Dotato di doppio termostato di sicurezza su resistenza e motore.

**POSIZIONAMENTO**

A muro.

AIRPOWER ANTIVANDALO is an anti-vandal electric hand dryer with stainless steel structure and smart functioning.

**MAXIMUM FLEXIBILITY**

Available with infra-red sensor or push button activation, in the colours white, glossy and brushed steel. Also available in a built-in version (AV IN).

**ENERGY SAVING**

The Energy Saving 1500 W version offers efficient performance with lower energy consumption.

**SAFETY AND CONTROL**

Automatic switch-off after 60 seconds (photo cell) or timer adjustable from 25 to 180 seconds (button). Equipped with double safety thermostat on heating element and motor.

**POSITIONING**

Wall mounting.

Colori disponibili: Available colours:



Scansiona il QR code per maggiori informazioni.  
Scan the QR code for more information.

# AIRPOWER ANTIVANDALO

Asciugamani elettrico antivandalo *Hand dryer antivandal*



Modello Model	Azionamento Activation	Portata Flow rate	Velocità aria Air speed	Potenza Power	Resistenza Heating element	Giri al minuto Revolutions per minute
		(m <sup>3</sup> /h)	(km/h)	(W)	(W)	(RPM)
AV	A pulsante/Fotocellula Push botton/ Infrared sensor	270	101	200	2.200	5.500
AV ES	Fotocellula Infrared sensor	270	101	200	1.500	5.500
AV IN	Fotocellula Infrared sensor	270	101	200	2.200	5.500

Tavole dimensionali pag. 81 / Dimensional tables p. 81

\* Fuori catalogo, disponibili su richiesta  
\* Out of catalogue, available on request

Codici prodotto in pagina 96 / Product codes on page 96

PHONNY MURO è un asciugacapelli elettrico dal design compatto e funzionale, ideale per ogni tipo di bagno.

**STRUTTURA RESISTENTE**

Costruito in plastica ABS bianca, PHONNY MURO combina durabilità e facilità di manutenzione.

**FACILE DA USARE**

Dotato di un interruttore ON-OFF sulla base a muro, PHONNY MURO è facile da usare e da installare.

**COMPATTO ED EFFICIENTE**

Grazie alle sue dimensioni ridotte, PHONNY MURO si adatta a spazi limitati senza compromettere le prestazioni.

**VELOCITÀ REGOLABILE**

PHONNY MURO offre due velocità per un'asciugatura personalizzata, garantendo comfort e praticità.

**POSIZIONAMENTO**

A parete.

PHONNY MURO is an electric hair dryer with a compact and functional design, ideal for any bathroom.

**DURABLE STRUCTURE**

Constructed in white ABS plastic, PHONNY MURO combines durability and an easy maintenance.

**EASY TO USE**

Equipped with an ON-OFF switch on the wall base, PHONNY MURO is easy to use and install.

**COMPACT AND EFFICIENT**

Thanks to its small size, PHONNY MURO fits into limited spaces without compromising on performance.

**ADJUSTABLE SPEED**

PHONNY MURO offers two speeds for customised drying, ensuring comfort and convenience.

**POSITIONING**

Wall-mounted.

# PHONNY MURO

Asciugacapelli elettrico *Hair dryer*



Scansiona il QR code per maggiori informazioni.  
Scan the QR code for more information.

PHONNY MURO

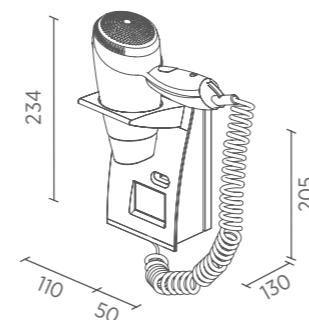

Modello <i>Model</i>	Azionamento <i>Activation</i>	Portata <i>Flow rate</i> (m <sup>3</sup> /h)	Velocità aria <i>Air speed</i> (km/h)	Giri al minuto <i>Revolutions per minute</i> (RPM)	Potenza <i>Power</i> (W)
PHONNY MURO	A pulsante <i>Push botton</i>	85	38	13.500	1.100 / 500

MIAMI è un termoventilatore radiale, perfetto per riscaldare e ventilare ogni ambiente.

**FUNZIONE VENTILATORE**

La funzione solo ventola di MIAMI lo rende perfetto per rinfrescare gli ambienti durante l'estate, garantendo comfort tutto l'anno.

**PRATICITÀ ED ERGONOMIA**

Grazie alla maniglia ergonomica, MIAMI è facile da trasportare e posizionare dove serve.

**VANO PORTACAPO**

Un comodo vano portacavo integrato mantiene il cavo ordinato e al sicuro quando MIAMI non è in uso.

**VERSATILITÀ DI POSIZIONAMENTO**

MIAMI può essere utilizzato sia come ventilatore da pavimento che da tavolo, adattandosi a diverse esigenze.

**POSIZIONAMENTO**

A pavimento, a tavolo.

*MIAMI is a radial fan heater, perfect for heating and ventilating any room.*

**FAN FUNCTION**

*MIAMI's fan-only function makes it perfect for cooling rooms during the summer, ensuring comfort all year round.*

**PRACTICALITY AND ERGONOMICS**

*Thanks to the ergonomic handle, MIAMI is easy to carry and place where you need it.*

**CABLE HOLDER**

*A convenient integrated cable holder keeps cables tidy and safe when MIAMI is not being used.*

**POSITIONING VERSATILITY**

*MIAMI can be used both as a floor and table fan, adapting to different needs.*

**POSITIONING**

*Floor-standing, table-top.*

# MIAMI

Termoventilatore radiale *Radial fan heater*



Scansiona il QR code per maggiori informazioni.  
Scan the QR code for more information.

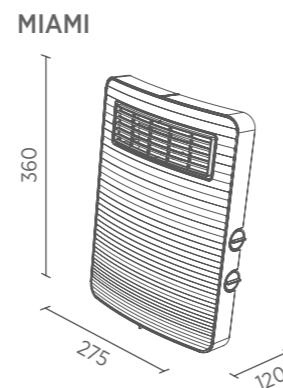

Modello Model	Tensione Voltage (V)	Potenza Power (W)		Portata Flow rate (m³/h)	Frequenza Frequency (Hz)
		max	min		
MIAMI	230	2.000	1.000	60	50

SCALDASCIUGA è il termoventilatore ceramico perfetto per riscaldare e asciugare asciugamani in modo rapido e pratico.

**INSTALLAZIONE SEMPLICE**

Kit di fissaggio a muro incluso, per un'installazione facile e veloce in qualsiasi ambiente.

**FUNZIONALITÀ**

Dotato di due barre porta salviette e di un termostato ambiente per regolare la temperatura con precisione.

**TIMER REGOLABILE**

Possibilità di impostare il timer fino a 180 minuti, per un controllo personalizzato del tempo di riscaldamento.

**FINITURE DI QUALITÀ**

Design curato con finiture di pregio, ideale per ambienti moderni.

**POSIZIONAMENTO**

A muro.

SCALDASCIUGA is the perfect ceramic fan heater for heating and drying towels quickly and easily.

**SIMPLE INSTALLATION**

Wall mounting kit included, for quick and easy installation in any environment.

**FUNCTIONALITY**

Equipped with two towel bars and a thermostat for precise temperature control.

**ADJUSTABLE TIMER**

The timer can be set for up to 180 minutes, for personalised control of the heating time.

**QUALITY FINISH**

Designed with high-quality finishes, ideal for modern environments.

**POSITIONING**

Wall mounting.



Scansiona il QR code per maggiori informazioni.  
Scan the QR code for more information.

# SCALDASCIUGA

Termoventilatore e scaldasalviette a parete  
Wall-mounted fan heater and towel warmer



Modello Model	Potenza Power (W)	Portata Flow rate (m <sup>3</sup> /h)	Frequenza Frequency (Hz)	Tensione Voltage (V)
SCALDASCIUGA	1.000 - 2.000	60	50 - 60	220 - 240

Tavole dimensionali pag. 81 / Dimensional tables p. 81

\* Fuori catalogo, disponibili su richiesta

\* Out of catalogue, available on request

Codici prodotto in pagina 97 / Product codes on page 97

## AIRPOWER ANTIVANDALO

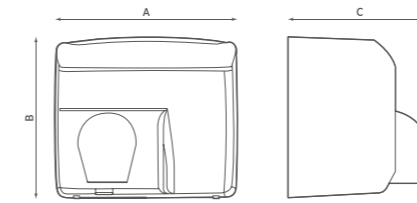

Modello Model	A (mm)	B (mm)	C (mm)
AIRPOWER ANTIVANDALO	290	395	120

## AIRPOWER ANTIVANDALO IN

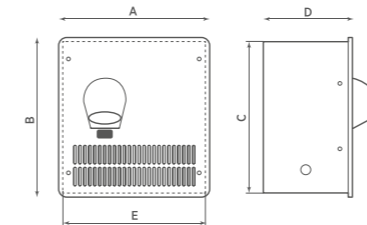

Modello Model	A (mm)	B (mm)	C (mm)	D (mm)
AIRPOWER ANTIVANDALO IN	320	180	300	340

## AIRPOWER ABS

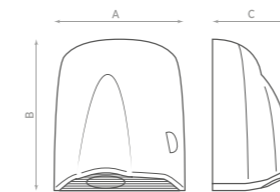

Modello Model	A (mm)	B (mm)	C (mm)
AIRPOWER ABS	262	305	162

## SCALDASCIUGA

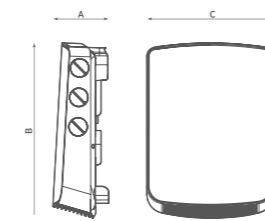

Modello Model	A (mm)	B (mm)	C (mm)
SCALDASCIUGA	120	395	290

OASIS R è un ventilatore da soffitto, progettato per migliorare la distribuzione della temperatura in ogni stagione.

**LA GIUSTA ROTAZIONE PER OGNI STAGIONE**

OASIS ha la possibilità di invertire il flusso d'aria per omogeneizzare la temperatura ambiente nella stanza.

**MASSIMA FLESSIBILITÀ**

Disponibile con pale di diversi diametri, 90, 120, 140 e 150 cm, OASIS R si adatta a vari spazi e necessità.

**ROBUSTEZZA E DURABILITÀ**

Il corpo motore in pressofusione d'alluminio e il motore su cuscinetti a sfera garantiscono affidabilità e lunga durata.

**VELOCITÀ REGOLABILE**

La velocità può essere regolata tramite un regolatore opzionale, adattando il flusso d'aria alle esigenze specifiche.

**POSIZIONAMENTO**

A soffitto.

**OASIS R IPX4**

**PROTEZIONE IPX4**

La protezione contro gli spruzzi d'acqua rende questo ventilatore ideale per installazioni in serre, allevamenti e ambienti umidi.

**PALE DIAMETRO 140 cm**

Il diametro delle pale di 140 cm garantisce una distribuzione efficace dell'aria, ideale per grandi spazi.

*OASIS R is a ceiling fan designed to improve temperature distribution in every season.*

**THE RIGHT ROTATION FOR EACH SEASON**

*OASIS has the option of reversing the air flow to homogenise the room temperature in the room.*

**MAXIMUM FLEXIBILITY**

*Available with different blade diameters, 90, 120, 140 and 150 cm, OASIS R adapts to various spaces and needs.*

**ROBUSTNESS AND DURABILITY**

*The die-cast aluminium motor body and ball-bearing motor guarantee reliability and durability.*

**ADJUSTABLE SPEED**

*The speed can be adjusted via an optional regulator, adapting the airflow to specific needs.*

**POSITIONING**

*Ceiling mounted.*

**OASIS R IPX4**

**IPX4 PROTECTION**

*Splash protection makes this fan ideal for installations in greenhouses, farms and wet environments.*

**BLADES 140 cm DIAMETER**

*The blade diameter of 140 cm guarantees effective air distribution, ideal for large spaces.*

# OASIS R

Ventilatore da soffitto *Ceiling fan*



OASIS R  
IPX4

OASIS R

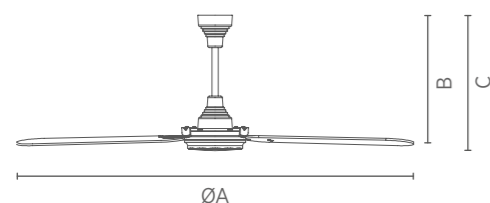

Modello Model	ØA (cm)	B (cm)	C (cm)
OASIS R 90	90	32	39
OASIS R 120	120	32	39
OASIS R 140	140	32	39
OASIS R 150	150	32	39

OASIS R IPX4

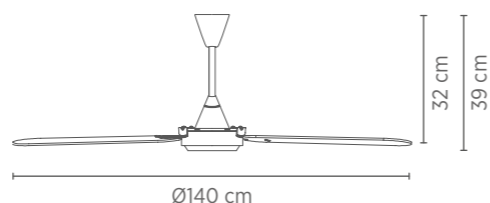

OASIS R



OASIS R IPX4



Scansiona il QR code per maggiori informazioni.  
Scan the QR code for more information.



Modello Model	Ø Pale Ø Blade (cm)	Potenza Power (W)	Portata Flow rate (Pa)	Tensione Voltage (V)	Frequenza Frequency (Hz)
OASIS R 90	90	50	8.400	230	50
OASIS R 120	120	55	13.800	230	50
OASIS R 140	140	60	15.600	230	50
OASIS R 150	150	62	16.000	230	50
OASIS R 140 IPX4	140	60	15.600	230	50 - 60

## ACCESSORI ACCESSORIES

### KIT VETRO

Accessorio per fissaggio dell'aspiratore su vetro o pannello. Il Kit Vetro, composto da una griglia esterna e da un set di viti per il fissaggio, consente di applicare l'aspiratore su vetri singoli, doppi vetri o pannelli con spessore da 3 a 20 mm.

Modello Model	Codice Code	Adatto per Suitable for
Kit vetro In 10/4" Glass kit In 10/4"	0059100	IN 10/4"
Kit vetro In 12/5" Glass kit In 12/5"	0059200	IN 12/5"
Kit vetro In 15/6" Glass kit In 15/6"	0059300	IN 15/6"

### GLASS KIT

Kit accessory for glass and panel mounting. Suitable for installation on a single, double glass or wood panel, from 3 to 20 mm thickness.



### SCATOLA DA INCASSO

È possibile prevedere la futura installazione di DIVERSO IN, murando l'apposita scatola da incasso. Disponibile in due formati, completa di protezione in cartone per evitare il deposito di malte in fase di realizzazione dell'intonaco.

Modello Model	Codice Code	Adatto per Suitable for
Scatola incasso Diverso In 80 Recessed wall kit Diverso In 80	0082610	DIVERSO IN 80
Scatola incasso Diverso In 160 Recessed wall kit Diverso In 160	0082910	DIVERSO IN 160

### RECESSED WALL KIT

Recessed wall kit to provide future installations of DIVERSO IN series. Available in two available sizes, provided with cardboard protection to avoid deposits of mortar under plaster.



### KIT DOPPIO VETRO

Kit composto da set di viti per il fissaggio dell'aspiratore su vetri con spessore sino a 25mm (modelli Ventil-Ventimatic). Kit composto da ghiera e canotto per installare gli aspiratori su doppio vetro (modelli Smart e Ventilor).

Modello Model	Codice Code	Adatto per Suitable for
Kit doppio vetro Ventilor 20/8" Double glass kit Ventilor 20/8"	0080400	VENTILOR 20/8"
Kit doppio vetro Ventilor 25/10" Double glass kit Ventilor 25/10"	0080500	VENTILOR 25/10"
Kit doppio vetro Ventimatic 10-12 Double glass kit Ventimatic 10-12	0087700	VENTIMATIC 10-12
Kit doppio vetro Ventil & Ventimatic 15 Double glass kit Ventil & Ventimatic 15	0087900	VENTIL & VENTIMATIC 15

### DOUBLE GLASS KIT

Kit composed of set of screws for glass up to 25 mm mounting (models Ventil-Ventimatic).

Kit composed of locking ring and spigot for installation in double glazing (for Smart and Ventilor).

### KIT FISSAGGIO A MURO

Permette di installare a parete (sporgente) gli aspiratori da vetro serie SMART e VENTILOR.

Modello Model	Codice Code	Adatto per Suitable for
Kit fissaggio muro 20/8" - 25/10" Wall fixing kit 20/8" - 25/10"	0019100	VENTILOR 20/8" - VENTILOR 25/10"

### WALL FIXING KIT

Wall fixing kit for wall mounting. Suitable for SMART & VENTILOR series.

### FILTRI

Modello Model	Codice Code	Adatto per Suitable for
Filtro Diverso 80 (conf. da 3 pz) Filter Diverso 80 (3 pcs pack)	0081780	DIVERSO 80 - DIVERSO IN 80
Filtro Diverso 160 (conf. da 3 pz) Filter Diverso 160 (3 pcs pack)	0082080	DIVERSO 160 - DIVERSO IN 160
Filtro Silente (blister 4 pz) Filter Silente (4 pcs blister)	0086900	SILENTE
Filtro Compact 100 (blister 3 pz) Filter Compact 100 (3 pcs blister)	0085600	COMPACT 100
Filtro Aspirodor 300 (blister 2 pz) Filter Aspirodor 300 (2 pcs blister)	0081600	ASPIRODOR 300
Filtro 100 (blister 3 pz) Filter 100 (3 pcs blister)	0026090	FLAT -e 100 - FLAT -e IN 100 - COSMO -e 100 - DELTA - OMEGA
Filtro 300 (blister 3 pz) Filter 300 (3 pcs blister)	0026290	FLAT -e 300 - FLAT -e IN 300 - COSMO -e 300

### FILTER

### SENSORI

Sensori abbinabili a tutti gli aspiratori domestici (versione base) con potenza max di 200 W.

- **PIR:** Quando il sensore rileva una presenza nel locale accende l'aspiratore che continua a funzionare per il tempo impostato dall'utente (da 2 a 25 min circa) dopo l'uscita della persona. Conforme alla Norma EN 60335-2-80;
- **HT:** Quando il sensore rileva un valore di umidità relativa superiore a quello impostato dall'utente accende l'aspiratore che continua a funzionare per il tempo di ritardo impostato (da 2 a 25 min circa) dopo che l'umidità è tornata sotto il valore di soglia. Funzionamento in automatico o in manuale.

### SENSORS

Accessory for all domestic fans (base version) up to max power of 200W.

- **PIR:** The fan automatically starts when the infrared sensor detects a presence in the room. When the person leaves the room the fan will continue to run depending on the timer setting (from 2 up to 25 min). In accordance with EN 60335-2-80.
- **HT:** The sensor automatically switches ON/OFF the fan according to the detected level of relative humidity. When humidity level drops the timer takes control keeping the fan operating for a preset time from 2 up to 25 min. Automatic or manual functioning.

Modello Model	Codice Code	Adatto per Suitable for
Sensore HT Sensor HT	0030800	Tutti gli aspiratori domestici base (eccetto i modelli con motore brushless) fino max 200 W All base domestic fans (except models with brushless motor) up to max 200 W
Sensore PIR Sensor PIR	0030900	Tutti gli aspiratori domestici base (eccetto i modelli con motore brushless) fino max 200 W All base domestic fans (except models with brushless motor) up to max 200 W



## REGOLATORI

Controllano l'accensione e lo spegnimento del motore, la velocità di funzionamento, la reversibilità del flusso dell'aria. Incassabili tramite apposita scatola (opzionale).

- **RGE:** regolazione velocità "fine" con circuito elettronico. Solo per aspiratori nella versione base e fino a 300W;
- **RG5:** regolazione velocità con commutatore a 5 velocità. Solo per aspiratori nella versione base e fino a 80W;
- **RG5 AR:** regolazione velocità con commutatore a 5 velocità e possibilità di invertire il flusso dell'aria. Solo per aspiratori con reversibilità.

Modello Model	Codice Code	Adatto per Suitable for
RGE	0031700	Tutti gli aspiratori domestici base (eccetto i modelli con motore brushless) - Oasis R/R IPX4 <i>All base domestic fans (except models with brushless motor) - Oasis R/R IPX4</i>
RG5	0031400	Aspiratori domestici non reversibili (eccetto i modelli con motore brushless) <i>Domestic fans not reversible (except models with brushless motor)</i>
RG5 OASIS	0031600	OASIS R / R IPX4
RG5 AR (5 velocità) <i>RG5 AR (5 speed)</i>	0031500	SMART - VENTILOR - EASY
Scatola incasso regolatore <i>Built in kit for speed controller</i>	0090500	RG5 - RGE - RG5 OASIS - RG5 AR

## CONTROLLERS

Control ON/OFF motor, variable speed and airflow reversibility. They can be recessed through a dedicated accessory (on request).

- **RGE:** electronic controller with stepless speed. Only for base fans up to 300W;
- **RG5:** speed control switch with 5 speed. Only for base fans up to 80W;
- **RG5 AR:** speed control switch with 5 speed and possibility of airflow reversal. Only for vacuum cleaners with reversibility.



## TIMEROMATIC

Temporizzatore installabile su qualsiasi aspiratore di potenza fino a 200 W. Il tempo di ritardo si autoregola proporzionalmente al periodo di funzionamento del prodotto da 4 a 13 minuti circa. Può essere installato: nella scatola dell'interruttore, nella scatola di derivazione e nell'aspiratore.

Modello Model	Codice Code	Adatto per Suitable for
TIMEROMATIC	0033900	Tutti gli aspiratori domestici base fino max 200 W <i>All base domestic fans up to max 200 W</i>



## TIMEROMATIC

Self adjusting proportional timer from 4 to 13 minutes approx. It can be used with any fan (base version) up to a max power of 200 W. For installation inside switch box, junction box and inside the appliance.

## TIMERTRONIC

Il Timertronic è un temporizzatore elettronico progettato per ritardare lo spegnimento di qualsiasi aspiratore di potenza fino a 200 W. Può essere installato nella scatola di derivazione, senza necessità di aprire il guscio del prodotto per effettuare i collegamenti elettrici e la regolazione. Il tempo di spegnimento è regolabile da 3 a 25 minuti e non comporta alcun ritardo all'avvio dell'aspiratore.

Modello Model	Codice Code	Adatto per Suitable for
TIMERTRONIC	0034000	Tutti gli aspiratori domestici base (eccetto i modelli con motore brushless) fino max 200 W <i>All base domestic fans (except models with brushless motor) up to max 200 W</i>



## TIMERTRONIC

The Timertronic is an electronic timer designed to delay the turn-off operation of any fan with power as high as 200 W. For installation inside switch boxes or unattended connection. Delay is adjustable from 3 to 25 minutes; no delay is added when the fan starts.

## SERRANDA

Serranda anti-pioggia con chiusura a gravità per evitare rientri d'aria a ventilatore spento. Le alette si aprono automaticamente al passaggio dell'aria quando l'aspiratore è in funzione. Disponibile in varie misure, Per applicazione sulla parete esterna del muro.

Modello Model	Codice Code	Adatto per Suitable for
Serranda Ø100 <i>Shutter Ø100</i>	0080100	Tutti gli aspiratori domestici Ø100 mm <i>All domestic fans Ø100 mm</i>
Serranda Ø120 <i>Shutter Ø120</i>	0080300	Tutti gli aspiratori domestici Ø120 mm <i>All domestic fans Ø120 mm</i>



## GRAVITY SHUTTER

Rain proof gravity shutter to prevent air from getting back in when the fan is switched off. Shutters automatically open with air flow when the fan is working. Available in different sizes. For external wall mounting.

## GRIGLIA

Griglia anti-pioggia per applicazione sulla parete esterna del muro, disponibile in varie misure. Interamente in tecnopolimero.

Modello Model	Codice Code	Adatto per Suitable for
Griglia Ø100 <i>Grille Ø100</i>	0080000	Tutti gli aspiratori domestici Ø100 mm <i>All domestic fans Ø100 mm</i>
Griglia Ø120 <i>Grille Ø120</i>	0080200	Tutti gli aspiratori domestici Ø120 mm <i>All domestic fans Ø120 mm</i>
Griglia Ø150 <i>Grille Ø150</i>	0090700	Tutti gli aspiratori domestici Ø150 mm <i>All domestic fans Ø150 mm</i>











## GRILLE

Rain proof grille for external wall mounting. Available in different sizes. Completely made of technopolymer.



Scansiona il QR code per maggiori informazioni.  
Scan the QR code for more information.

Modello Model	Codice Code	Ø Foro Ø Hole (mm)	Tensione Voltage (Volt)	Frequenza Frequency (Hz)	Portata Flow rate (m³/h)		Press. max Max.press. (mm H <sub>2</sub> O)		Potenza Power (W)	Rumorosità Noise db(A) <sub>3m</sub>	Peso Weight (kg)	UNICO VERS. C	
					BASE	VERS. C	mm H <sub>2</sub> O	Pa					
UNICO <span style="float:right">CE IPX4 T 45 <input type="checkbox"/> CB CLIII <small>Per i modelli SELV For SELV version</small></span>													
	UNICO 8/3"	0056900	80	220-240	50	35	-	1	9,8	7	26	0,4	-
	UNICO 8/3" T	0056901											-
	UNICO 9/3,5"	0057000	92,5-100	220-240	50	60	-	2,3	23	11	31,6	0,4	-
	UNICO 9/3,5" T	0057001											-
	UNICO 10/4"	0057100	100	220-240	50	95	85	2,8	28	13	32,3	0,5	0057120
	UNICO 10/4" T	0057101											0057121
	UNICO 10/4" HT	0057102											0057122
	UNICO 10/4" PIR	0057103											0057123
	UNICO 10/4" Pull Cord	0057104											0057124
	UNICO 10/4" BB	0057110	100	220-240	50	95	85	2,8	28	13	32,3	0,5	0057130
	UNICO 10/4" BB T	0057111											0057131
	UNICO SELV 10/4"	0057140	100	220-240	50	95	85	2,8	28	15	35,6	0,5	0057150
	UNICO SELV 10/4" T	0057141											0057151
	UNICO SELV 10/4" HT	0057142											0057152
	UNICO SELV 10/4" PC	0057143											0057153
	UNICO 12/5"	0057200	120	220-240	50	170	155	4,6	45	18	38,8	0,6	0057220
	UNICO 12/5" T	0057201											0057221
	UNICO 12/5" HT	0057202											0057222
	UNICO 12/5" PIR	0057203											0057223
	UNICO 12/5" Pull Cord	0057204											0057224
	UNICO 12/5" BB	0057210	120	220-240	50	170	155	4,6	45	18	38,8	0,6	0057230
	UNICO 12/5" BB T	0057211											0057231
	UNICO 15/6"	0057300	150	220-240	50	290	270	5,9	58	29	35,9	0,8	0057320
	UNICO 15/6" T	0057301											0057321
	UNICO 15/6" HT	0057302											0057322
	UNICO 15/6" PIR	0057303											0057323
	UNICO 15/6" Pull Cord	0057304											0057324
	UNICO 15/6" BB	0057310	150	220-240	50	290	270	5,9	58	29	35,9	0,8	0057330
	UNICO 15/6" BB T	0057311											0057331







Modello Model	Codice Code	Ø Foro Ø Hole (mm)	Tensione Voltage (Volt)	Frequenza Frequency (Hz)	Portata Flow rate (m³/h)		Press. max Max.press. (mm H <sub>2</sub> O)	Press. max Max.press. (Pa)	Potenza Power (W)	Rumorosità Noise db(A) <sub>3m</sub>	Peso Weight (kg)	
					con serranda with shutter	senza serranda without shutter						
ALBA <span style="float:right">CE IPX4 T 45 <input type="checkbox"/> CB</span>												
	ALBA 10/4"	0053110	100	220-240	50	con serranda with shutter	senza serranda without shutter	2,8	28	10	33,1	0,5
	ALBA 10/4" T	0053111				80	95					
	ALBA 10/4" HT	0053112										
	ALBA 12/5"	0053210	120	220-240	50	con serranda with shutter	senza serranda without shutter	4,6	45	16	37	0,7
	ALBA 12/5" T	0053211				135	150					
	ALBA 12/5" HT	0053212										
	ALBA 15/6"	0053310	150	220-240	50	con serranda with shutter	senza serranda without shutter	5,9	58	29	35,7	0,9
	ALBA 15/6" T	0053311				240	260					
	ALBA 15/6" HT	0053312										
ONDA <span style="float:right">CE IPX4 T 45 <input type="checkbox"/> CB</span>												
	ONDA 10/4"	0053120	100	220-240	50	con serranda with shutter	senza serranda without shutter	2,8	28	10	33,1	0,5
	ONDA 10/4" T	0053121				80	95					
	ONDA 10/4" HT	0053122										
	ONDA 12/5"	0053220	120	220-240	50	con serranda with shutter	senza serranda without shutter	4,6	45	16	37	0,6
	ONDA 12/5" T	0053221				135	150					
	ONDA 12/5" HT	0053222										
	ONDA 15/6"	0053320	150	220-240	50	con serranda with shutter	senza serranda without shutter	5,9	58	29	35,7	0,9
	ONDA 15/6" T	0053321				240	260					
	ONDA 15/6" HT	0053322										
TB <span style="float:right">CE IPX4 CB <input type="checkbox"/></span>												
	TB 10	0018400	100	220-240	50	85	3,0	30	10	42	0,5	
	TB 12	0019400	120	220-240	50	150	4,0	39	15	43	0,5	
	TB 15	0019500	150	220-240	50	265	6,1	60	25	50	0,7	
ZERO <span style="float:right">CE IPX5 T 45 <input type="checkbox"/></span>												
	ZERO 10/4"	0056300	100	220-240	50	con serranda with shutter	senza serranda without shutter	5,4	53	10	28	0,65
	ZERO 10/4" T	0056301				85	95					
	ZERO 10/4" HT	0056302										

Modello Model		Codice Code	Ø Foro Ø Hole (mm)	Tensione Voltage (Volt)	Frequenza Frequency (Hz)	Portata Flow rate (m³/h)		Press. max Max.press. (mm H <sub>2</sub> O)	Press. max Max.press. (Pa)	Potenza Power (W)	Rumorosità Noise db(A) <sub>3m</sub>	Peso Weight (kg)				
	ZERO 12/5"	0056310	120	220-240	50	con serranda with shutter	senza serranda without shutter	5,8	57	16	35	0,75				
	ZERO 12/5" T	0056311														
	ZERO 12/5" HT	0056312				140	160									
<b>SONAR</b> CEE IPX5 T 45 <input type="checkbox"/>																
	SONAR 10/4"	0056500	100	220-240	50	con serranda with shutter	senza serranda without shutter	5,9	58	10	28	0,65				
	SONAR 10/4" T	0056501														
	SONAR 10/4" HT	0056502				85	95									
	SONAR 12/5"	0056510	120	220-240	50	con serranda with shutter	senza serranda without shutter	5,8	62	16	35	0,75				
	SONAR 12/5" T	0056511														
	SONAR 12/5" HT	0056512				150	170									
<b>PURO</b> CEE IPX5 T 45 <input type="checkbox"/>																
	PURO 10/4"	0056700	100	220-240	50	con serranda with shutter	senza serranda without shutter	5,5	54	10	30	0,65				
	PURO 10/4" T	0056701														
	PURO 10/4" HT	0056702				75	85									
	PURO 12/5"	0056710	120	220-240	50	con serranda with shutter	senza serranda without shutter	6,1	60	15	37	0,75				
	PURO 12/5" T	0056711														
	PURO 12/5" HT	0056712				110	140									
<b>EXTRA -e</b> CEE IPX4 T 45 <input type="checkbox"/>																
	EXTRA -e 10/4"	0055200	100	220-240	50	max	min	max	min	max	min	max	min	1,2		
	EXTRA -e 10/4" T	0055210				60	30	0,5	0,2	5	1,5	3,2	2,9		23	7
	EXTRA -e 10/4" HT	0055220														
	EXTRA -e 10/4" TOP	0055230														
<b>MULTI +</b> CEE IPX4 T 45 <input type="checkbox"/>																
	MULTI +	0057900	80-90-100-120	220-240	50-60	175	5,2	51	6,9	33	0,7					
	MULTI + T	0057901														
	MULTI + HT	0057902														
<b>EASY -e</b> CEE IPX4 T 45 CB <input type="checkbox"/>																
	EASY -e 23/9" AR	0070211	254-262	220-240	50	max	min	max	min	max	min	max	min	2,5		
	EASY -e 23/9" AR T	0070212				600	350	4	2	43	18	18	8		38,9	24,8
	EASY -e 23/9" AR HT	0070213														





Modello Model		Codice Code	Ø Foro Ø Hole (mm)	Tensione Voltage (Volt)	Frequenza Frequency (Hz)	Portata Flow rate (m³/h)		Press. max Max.press. (mm H <sub>2</sub> O)	Press. max Max.press. (Pa)	Potenza Power (W)	Rumorosità Noise db(A) <sub>3m</sub>	Peso Weight (kg)				
	EASY -e 30/12" AR	0070411	324-337	220-240	50	max	min	max	min	max	min	3,7				
	EASY -e 30/12" AR T	0070412				1.100	600	5	3	49	27		29	10	41,8	29,5
	EASY -e 30/12" AR HT	0070413														
<b>EASY</b> CEE IPX4 T 45 CB <input type="checkbox"/>																
	EASY 15/6" A	0070001	184-195	220-240	50	260	5,1	50	29	38	1,6					
	EASY 15/6" AT	0070002														
	EASY 15/6" A HT	0070003														
	EASY 23/9" AR	0070201	254-262	220-240	50-60	660	5,1	50	29	39	2,8					
	EASY 23/9" AR T	0070202														
	EASY 23/9" AR HT	0070203														
	EASY 30/12" AR	0070401	324-337	220-240	50-60	1450	7,1	70	60	46	4,1					
	EASY 30/12" AR T	0070402														
	EASY 30/12" AR HT	0070403														
<b>FLAT -e</b> CEE IPX5 T 45 <input type="checkbox"/>																
	FLAT -e 100	0026000	80-100	220-240	50	max	min	max	min	max	min	1,2				
	FLAT -e 100 T	0026010				100	80	32	21	310	210		9	6	36	32
	FLAT -e 100 HT	0026020														
	FLAT -e 300	0026200	100-120	220-240	50	max	min	max	min	max	min	1,7				
	FLAT -e 300 T	0026210				230	175	42	31	410	300		29	15	43	37
	FLAT -e 300 HT	0026220														
<b>FLAT -e IN</b> CEE IPX5 T 45 <input type="checkbox"/>																
	FLAT -e IN 100	0026300	80-100	220-240	50	max	min	max	min	max	min	1,6				
	FLAT -e IN 100 T	0026310				110	85	37	25	360	250		9	6	37	32
	FLAT -e IN 100 HT	0026320														
	FLAT -e IN 300	0026500	100-120	220-240	50	max	min	max	min	max	min	2,1				
	FLAT -e IN 300 T	0026510				240	185	46	33	450	320		29	15	40	35
	FLAT -e IN 300 HT	0026520														

Modello Model	Codice Code	Ø Foro Ø Hole (mm)	Tensione Voltage (Volt)	Frequenza Frequency (Hz)	Portata Flow rate (m³/h)	Press. max Max.press. (mm H <sub>2</sub> O)	Press. max Max.press. (Pa)	Potenza Power (W)	Rumorosità Noise db(A) <sub>3m</sub>	Peso Weight (kg)						
<b>COSMO -e</b> C E IPX4 T 45 <input type="checkbox"/>																
	COSMO -e 100	0026700	80-100	220-240	50	max	min	max	min	max	min	max	min	1,1		
	COSMO -e 100 T	0026710				100	80	32	21	310	210	9	6		38	34
	COSMO -e 100 HT	0026720														
	COSMO -e 300	0026900	100-120	220-240	50	max	min	max	min	max	min	max	min	1,5		
	COSMO -e 300 T	0026910				230	175	42	31	410	300	29	15		45	40
	COSMO -e 300 HT	0026920														
<b>SIRIO -e</b> C E IPX5 T 45 <input type="checkbox"/>																
	SIRIO -e	0018100	100	220-240	50	110	17,8	175	6,9	38	1					
	SIRIO -e T	0018101														
	SIRIO -e HT	0018102														
<b>DELTA</b> C E IPX4 T 45 <input type="checkbox"/>																
	DELTA	0027700	80-100	220-240	50	80	13,5	132	19	34	1,1					
	DELTA T	0027710														
	DELTA HT	0027720														
<b>OMEGA</b> C E IPX5 T 45 <input type="checkbox"/>																
	OMEGA	0027000	80-100	220-240	50	75	13,5	132	19	33	1,2					
	OMEGA T	0027010														
	OMEGA HT	0027020														
<b>KUBO</b> C E IPX5 T 45 <input type="checkbox"/>																
	KUBO	0018000	100	220-240	50	110	15,3	150	22	39	1,1					
	KUBO T	0018001														
	KUBO HT	0018002														
<b>OUTDOOR</b> C E IPX5																
	OUTDOOR 100	0056100	100	220-240	50-60	300	39	383	55	46	3,6					
	OUTDOOR 150	0056200	150			400	35	343	60							
<b>ASPIRODOR 165</b> C E <input type="checkbox"/> CB																
	ASPIRODOR 165	0016500	100-120	220-240	50	165	18	177	60	51	1,8					



Modello Model	Codice Code	Ø Foro Ø Hole (mm)	Tensione Voltage (Volt)	Frequenza Frequency (Hz)	Portata Flow rate (m³/h)	Press. max Max.press. (mm H <sub>2</sub> O)	Press. max Max.press. (Pa)	Potenza Power (W)	Rumorosità Noise db(A) <sub>3m</sub>	Peso Weight (kg)					
<b>VENTIL E VENTIMATIC</b> C E IPX4 T 45 CB <input type="checkbox"/>															
	VENTIL 15	0084200	186-195	220-240	50	155	4,0	39	29	42	1,4				
	VENTIMATIC 10	0011000	135-145	220-240	50	70	2,2	22	16	33	0,8				
	VENTIMATIC 12	0011100	155-165			100	3,0	29	16	34	0,9				
<b>VENTILOR</b> CB C E <input type="checkbox"/>															
	VENTILOR 20/8 M	0018800	225-235	220-240	50-60	450	12	118	50	58	2,4				
	VENTILOR 20/8 AR	0019000													
	VENTILOR 25/10 M	0019200	275-285	750	6	59	60	45	5,6						
<b>SMART</b> C E IPX4 T 45 CB <input type="checkbox"/> (tranne Smart 23/9 Wall) (except Smart 23/9 Wall)															
	SMART 15/6" A	0072700	184-195	220-240	50	230	5,1	50	29	40	1,3				
<b>IN</b> C E IPX4 T 45 <input type="checkbox"/> CB CL III <input type="checkbox"/> Per i modelli SELV For SELV version															
	IN 9/3,5"	0055500	92,5-100	220-240	50	75	2,8	28	11	31,6	0,4				
	IN 9/3,5" T	0055600													
	IN 10/4"	0050100	100	220-240	50	105	2,8	28	13	35,6	0,4				
	IN 10/4" T	0050700													
	IN 10/4" HT	0054300													
	IN 10/4" PIR	0054600													
	IN 10/4" Pull Cord	0050180													
	IN 10/4" BB	0052500	100	220-240	50	105	2,8	28	13	35,6	0,4				
IN 10/4" BB T	0052800														
	IN 10/4" SELV 12V	0055700	100	220-240	50	105	2,8	28	15	35,6	0,4				
	IN 10/4" SELV 12V T	0055800													
	IN 10/4" SELV 12V HT	0055900													
	IN 10/4" SELV 12V Pull Cord	0056000													
	IN A 10/4"	0050400	100	220-240	50	110	2,8	28	16	35,6	0,6				
	IN A 10/4" T	0051600													
	IN A 10/4" HT	0051900													
	IN A 10/4" PIR	0052200													
	IN A 10/4" Pull Cord	0050480													

Modello Model	Modello Model	Codice Code	Ø Foro Ø Hole (mm)	Tensione Voltage (Volt)	Frequenza Frequency (Hz)	Portata Flow rate (m³/h)	Press. max Max.press. (mm H <sub>2</sub> O)	Press. max Max.press. (Pa)	Potenza Power (W)	Rumorosità Noise db(A) <sub>3m</sub>	Peso Weight (kg)
	IN A 10/4" BB	0053100	100	220-240	50	110	2,8	28	16	35,6	0,5
	IN A 10/4" BB T	0053400									
	IN A 10/4" BB HT	0053700									
	IN A 10/4" BB PIR	0054000									
	IN 12/5"	0050200	120	220-240	50	180	4,6	45	18	38,8	0,5
	IN 12/5" T	0050800									
	IN 12/5" HT	0054400									
	IN 12/5" PIR	0054700									
	IN 12/5" Pull Cord	0050280									
	IN 12/5" BB	0052600	120	220-240	50	180	4,6	45	18	38,8	0,7
	IN 12/5" BB T	0052900									
	IN A 12/5"	0050500	120	220-240	50	185	4,6	45	21	38,8	0,7
	IN A 12/5" T	0051700									
	IN A 12/5" HT	0052000									
	IN A 12/5" PIR	0052300									
	IN A 12/5" Pull Cord	0050580									
	IN A 12/5" BB	0053200	120	220-240	50	185	4,6	45	21	38,8	0,6
	IN A 12/5" BB T	0053500									
	IN A 12/5" BB HT	0053800									
	IN A 12/5" BB PIR	0054100									
	IN 15/6"	0050300	150	220-240	50	330	6,2	61	29	42,2	0,7
	IN 15/6" T	0050900									
	IN 15/6" HT	0054500									
	IN 15/6" PIR	0054800									
	IN 15/6" Pull Cord	0050380									
	IN 15/6" BB	0052700	150	220-240	50	330	6,2	61	29	42,2	0,7
	IN 15/6" BB T	0053000									

Modello Model	Modello Model	Codice Code	Ø Foro Ø Hole (mm)	Tensione Voltage (Volt)	Frequenza Frequency (Hz)	Portata Flow rate (m³/h)	Press. max Max.press. (mm H <sub>2</sub> O)	Press. max Max.press. (Pa)	Potenza Power (W)	Rumorosità Noise db(A) <sub>3m</sub>	Peso Weight (kg)					
	IN A 15/6"	0050600	150	220-240	50	340	6,2	61	29	42,2	0,9					
	IN A 15/6" T	0051800														
	IN A 15/6" HT	0052100														
	IN A 15/6" PIR	0052400														
	IN A 15/6" Pull Cord	0050680														
	IN A 15/6" BB	0053300	150	220-240	50	340	6,2	61	29	42,2	0,9					
	IN A 15/6" BB T	0053600														
	IN A 15/6" BB HT	0053900														
	IN A 15/6" BB PIR	0054200														
<b>DIVERSO</b> <span style="float:right">CE IPX5 T 45 <input type="checkbox"/> CB</span>																
	DIVERSO 80 HT	0081900	80-100	220-240	50	max	min	max	min	max	min	1,4				
						80	60	18	16	177	157		28	18	40	36
	DIVERSO 160	0082000	100	220-240	50	max	min	max	min	max	min	2,8				
	DIVERSO 160 T	0082100				170	120	30	25	294	245		50	35	42	36
	DIVERSO 160 HT	0082200														
<b>DIVERSO IN</b> <span style="float:right">CE IPX5 T 45 <input type="checkbox"/> CB</span>																
	DIVERSO IN 80 T	0082700	80-100	220-240	50	max	min	max	min	max	min	1,5				
						90	65	17	16	167	157		28	18	38	34
	DIVERSO IN 160	0082900	100	220-240	50	max	min	max	min	max	min	2,7				
						190	125	35	25	343	245		50	35	40	35
<b>SILENTE</b> <span style="float:right">CE IPX4 <input type="checkbox"/> CB CL III</span>																
	SILENTE 12V	0087000	100-150	220-240	50	60	10	98	15		1,7					
<b>COMPACT</b> <span style="float:right">CE IPX4 T 45 <input type="checkbox"/> CB</span>																
	COMPACT 100 HT	0093600	100-120	220-240	50	85	12,5	123	28	40	1,2					
<b>ASPIRODOR</b> <span style="float:right">CE <input type="checkbox"/> CB</span>																
	ASPIRODOR 200	0014500	100-150	220-240	50	200	21	206	80	49	1,8					
	ASPIRODOR 300	0014900										350	27	265	53	2,2

Modello Model	Codice Code	Azionamento Activation	Colore Color	Tensione Voltage (Volt)	Frequenza Frequency (Hz)	Portata Flow rate (m³/h)	Velocità aria Air speed (km/h)	Potenza Power (W)	Giri al minuto Revolutions per minute (RPM)	Peso Weight (kg)	
<b>CAPRI</b> <span style="float:right">CE IP24</span>											
	CAPRI	0020380	A fotocellula Infrared sensor	Bianco White	220-240	50-60	-	342	700	-	9,5
<b>CONCORDE</b> <span style="float:right">CE IPX1</span>											
	CONCORDE FB	0021200	A fotocellula Infrared sensor	Bianco White	220-240	50-60	130	375	700	26.000	2,7
	CONCORDE FN	0021400		Nero Black							
<b>CONCORDE MINI</b> <span style="float:right">CE IPX1</span>											
	CONCORDE MINI FB	0021300	A fotocellula Infrared sensor	Bianco White	220-240	50-60	55	280	250	28.000	1,4
	CONCORDE MINI FN	0021500		Nero Black							
<b>AIRPOWER ABS</b> <span style="float:right">CE IPX2</span>											
	ABS PB	0020110	A pulsante Push botton	Bianco White	220-240	50-60	234	75	65*	3.000	2,6
	ABS FB	0020120	A fotocellula Infrared sensor								



\* Resistenza / Heating element: 1.785 W



<b>AIRPOWER ANTIVANDALO</b> <span style="float:right">CE IPX1 CL I</span>												
	AV PB	0020010	A pulsante Push botton	Bianco White	220-240	50-60	270	101	200*	5.500	6,2	
	AV PL	0020030		Lucido Glossy								
	AV FB	0020040	A fotocellula Infrared sensor	Bianco White							200**	6,1
	AV FL	0020060		Lucido Glossy								
	AV FL ES	0020061		Lucido Glossy								
	AV IN FS	0020070	A fotocellula Infrared sensor	Satinato Satin	220-240	50-60	270	101	200*	5.500	11,5	

\* Resistenza / Heating element: 2.200 W

\*\* Resistenza / Heating element: 1.500 W

<b>PHONNY MURO</b> <span style="float:right">CE IP20</span>											
	PHONNY MURO	0020160	A pulsante Push botton	Bianco White	230	50-60	85	38	1.100/500	13.500	1,5

Modello Model	Codice Code	Tensione Voltage (Volt)	Frequenza Frequency (Hz)	Portata Flow rate (m³/h)	Potenza Power (W)	Peso Weight (kg)	
<b>MIAMI</b> <span style="float:right">CE IPX1</span>							
	MIAMI	0019730	230	50	60	1,8	
							max 2.000
<b>SCALDASCIUGA</b> <span style="float:right">CE IP24</span>							
	SCALDASCIUGA	0020520	220-240	50-60	60	2,2	
							max 2.000

Modello Model	Codice Code	Ø Pale Ø Blade (cm)	Tensione Voltage (Volt)	Frequenza Frequency (Hz)	Portata Flow rate (m³/h)	Potenza Power (W)	Peso Weight (kg)	
<b>OASIS R</b> <span style="float:right">CE</span>								
	OASIS R 90	0024000	230	50	8.400	50	3,9	
	OASIS R 120	0024100			120	13.800	55	4
	OASIS R 140	0024200			140	15.600	60	4,1
	OASIS R 150	0024300			150	16.000	62	4,1
<b>OASIS R IPX4</b> <span style="float:right">CE IPX4</span>								
	OASIS R IPX4	0024400	140	220-240	50-60	15.600	60	4,4

## CONDIZIONI GENERALI DI VENDITA

### 1. ORDINI

Il committente accetta, senza alcuna riserva, tutte le sottoindicate condizioni di vendita all'atto stesso in cui conferisce l'ordinazione. Eventuali deroghe alle normali condizioni commerciali di fornitura devono essere da noi confermate per iscritto. Tutte le vendite sono comunque da intendersi soggette all'approvazione di O.ERRE. Ordine minimo: 150 euro al netto di sconti.

### 2. TERMINI DI CONSEGNA

I termini di consegna hanno carattere puramente indicativo. Eventuali ritardi non danno diritto a richieste di risarcimento danni diretti o indiretti. E' fatto salvo il diritto della nostra Società di effettuare consegne parziali senza che il compratore possa sospendere il pagamento. In caso di mancato ritiro della merce, saranno a carico del compratore le spese di trasporto, di giacenza ed altre eventuali.

### 3. RESA

La resa della merce è franco stabilimento e viaggia a rischio e pericolo del committente. Porto franco per ordini di importo superiore a 500 euro al netto di sconti, (eccetto prodotti VMC centralizzata/accessori e prodotti serie industry/accessori dove la consegna della merce si intende franco stabilimento (Ex-works) per ordini di importo inferiore sarà addebitato in fattura un contributo spese di trasporto in ragione di 20 euro.

### 4. RECLAMI

Eventuali reclami per ammanchi della merce devono essere denunciati al vettore, a pena di decadenza, all'atto del ricevimento, inserendo il relativo reclamo, nella bolla di accompagnamento.

### 5. PAGAMENTO

Le nostre fatture sono saldabili nel luogo di emissione. I pagamenti dovranno essere effettuati nei termini e nelle scadenze pattuite. In caso di ritardo di pagamento, verranno addebitati gli interessi di mora al tasso medio praticato dalle banche di primario interesse nazionale su scoperto di conto corrente, salva ogni altra azione per il recupero del credito e degli interessi. La consegna delle nostre merci si intende fatta e accettata con il patto di nostro riservato dominio fino al totale assolvimento degli obblighi di pagamento con noi pendenti.

### 6. RESPONSABILITÀ

La venditrice non dà garanzie in caso di installazione e manutenzione difettosa e/o di utilizzazione non conforme alla destinazione del prodotto ed alle Norme "CEI impianti" in vigore. Pertanto in tali casi nessuna responsabilità potrà essere attribuita a qualsiasi titolo e nessun indennizzo potrà essere richiesto.

### 7. RESTITUZIONE DELLA MERCE

Non si accettano ritorni di merce senza nostra preventiva autorizzazione scritta, mancando la quale la merce sarà respinta al mittente. I resi di merce autorizzati devono essere inviati esclusivamente in porto franco. La merce oggetto di reso sarà accreditata al prezzo di acquisto e gravata da un rimborso spesa nella misura del 20%.

### 8. MISURE DISEGNI

Le caratteristiche che si riferiscono agli apparecchi di questo catalogo non sono impegnative. O.ERRE si riserva il diritto di variare misure, caratteristiche e design o eliminare intere referenze dei propri prodotti senza preavviso fermo restando le principali funzionalità dei prodotti.

### 9. FORO COMPETENTE

Per qualsiasi contestazione, unico foro competente è quello di Brescia, senza eccezioni e riserve.

## GENERAL CONDITIONS OF SALE

### 1. ORDERS

*The buyer accepts, without reservation, all of the following terms and conditions of sale at the time of placing the order. Any exceptions to the normal commercial conditions of supply must be confirmed by us in written form. All sales are in any case subject to approval by O.ERRE. Minimum order: 150 euro net of discounts.*

### 2. TERMS OF DELIVERY

*Delivery time is purely indicative. Any delays shall not give rise to claims for direct or indirect damages. This is without prejudice to our Company's right to make partial deliveries without the buyer being entitled to suspend payment. In the event of non-collection of the goods, the buyer shall bear the costs of transport, storage and any other expenses.*

### 3. RETURN

*The return of goods is ex-works and travels at the customer's risk. Free port for orders over EUR 500 net of discounts, (except centralised VMC products/accessories and industry/accessory series products where the delivery of goods is Ex-works) for orders below this amount, a transport fee of EUR 20 will be charged in the invoice.*

### 4. COMPLAINTS

*Any complaints related to missing goods must be reported to the carrier, under penalty of forfeiture, upon receipt, by including the relevant complaint in the delivery note.*

### 5. PAYMENT

*Our invoices are payable at the place of issue. Payments shall be made within the agreed terms and deadlines. In the event of late payment, interest on arrears shall be charged at the average rate practised by banks of primary national interest on overdrafts, without prejudice to any other action to recover credit and interest. The delivery of our goods shall be considered as having been made and accepted subject to our reservation of proprietary rights until the payment obligations outstanding with us have been fully discharged.*

### 6. LIABILITY

*The seller provides no guarantees in case of defective installation and/or maintenance, or in the event of use not in compliance with the intended purpose of the product and the applicable standards issued by the Italian Electrotechnical Committee (CEI) for installations currently in force. Therefore, under such circumstances, no liability can be attributed, and no compensation can be claimed.*

### 7. RETURN OF GOODS

*Returns of goods are not accepted without our prior written consent, without it, the goods will be returned to the sender. Authorised returns of goods must only be sent carriage paid. Returned goods will be credited at the purchase price and charged with a 20% cost reimbursement.*

### 8. DRAWINGS MEASUREMENTS

*The features referring to the products in this catalogue are not binding. O.ERRE reserves the right to vary measurements, features and design or eliminate entire references of its products without prior notice without prejudice to the main functions of the products.*

### 9. COMPETENT COURT

*For any dispute, the only competent court is the court of Brescia, without exception or reservation.*





**O.ERRE**



Visita  
il nostro sito

[www.oerre.eu](http://www.oerre.eu)

**O.ERRE** | Via Del Commercio 1 - 25039 Travagliato (BS) Italy  
ph. (+39) 030 68 62 341 | fax (+39) 030 25 84 012 | email: [vendite@oerre.it](mailto:vendite@oerre.it)